

PRINCESS®

Nederlands	6	Dansk	54
English	13	Norsk	60
Français	20	Suomi	66
Deutsch	27	Português	72
Español	34	Ελληνικά	79
Italiano	41	عربية	92
Svenska	48		

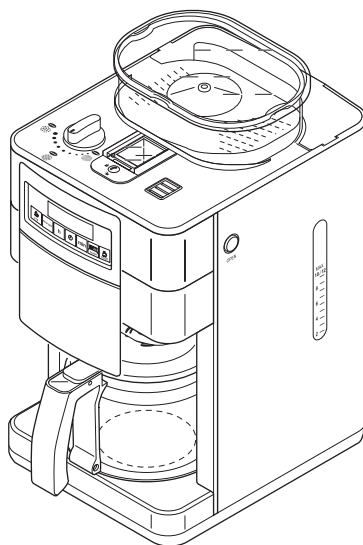

249402 Princess
Coffee Maker and Grinder DeLuxe

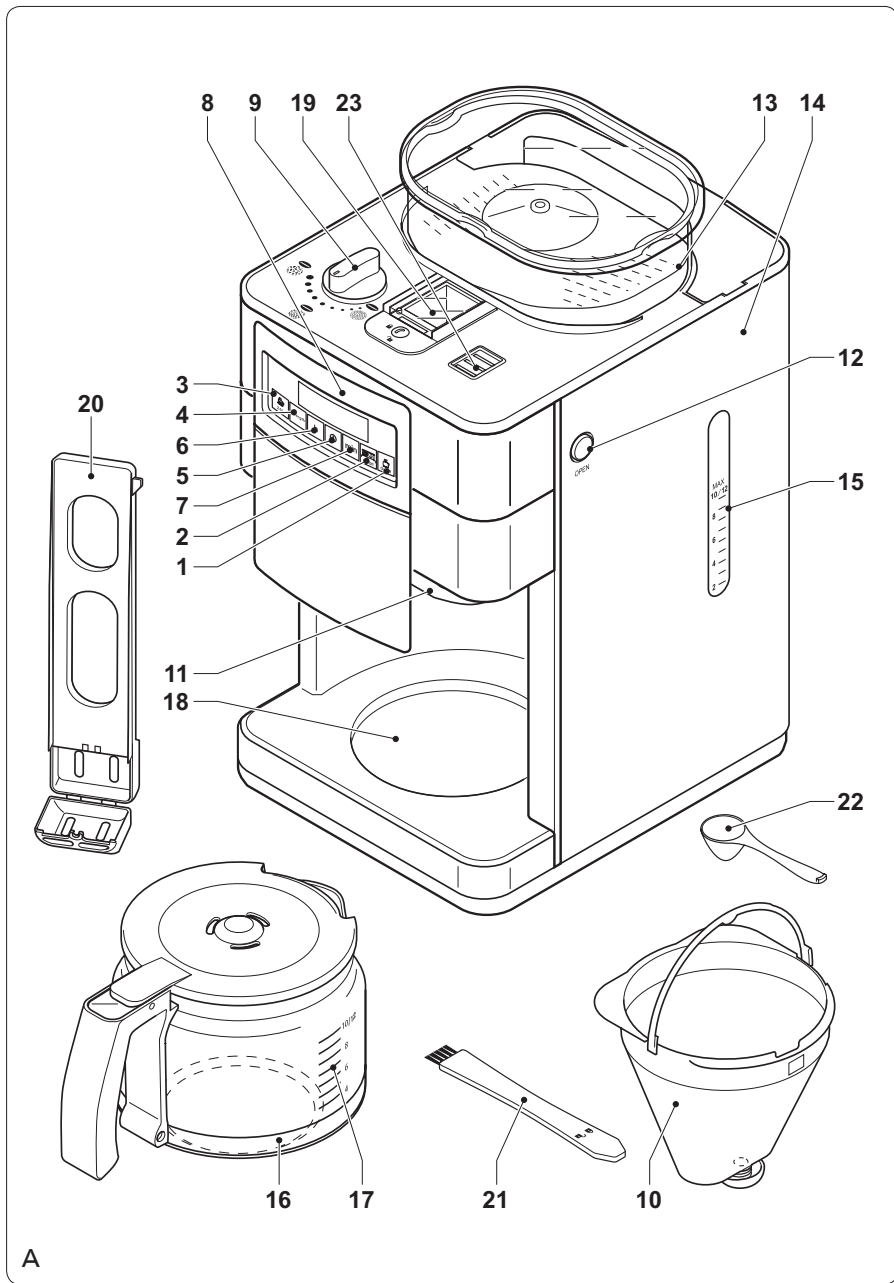

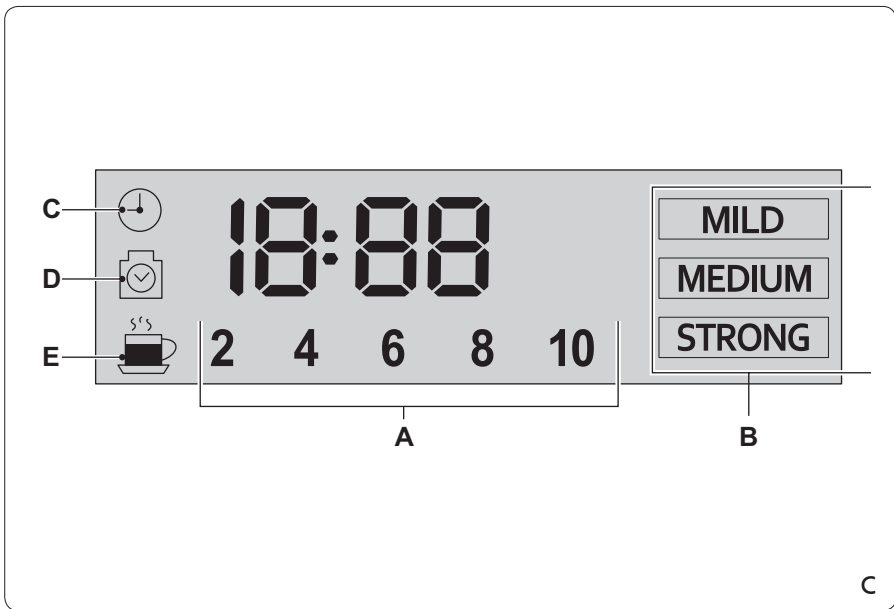
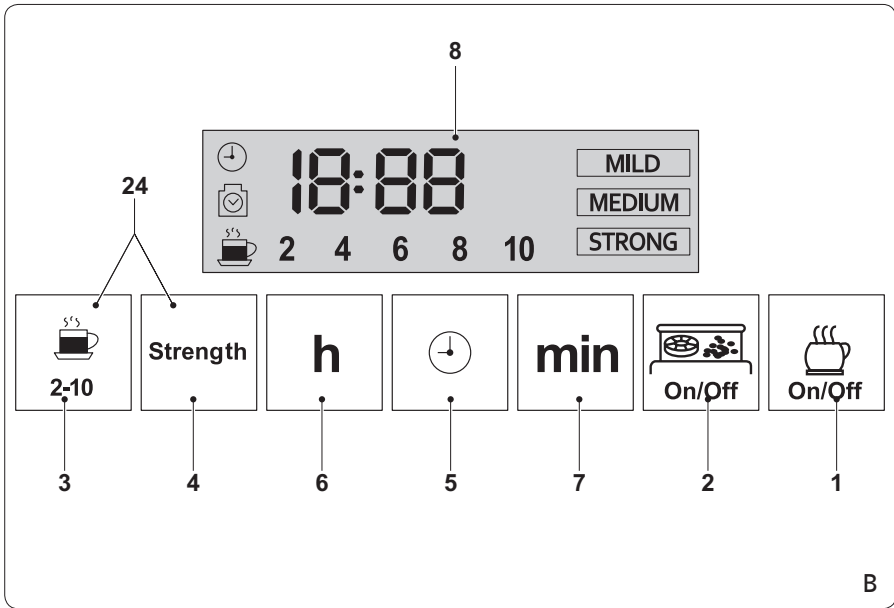

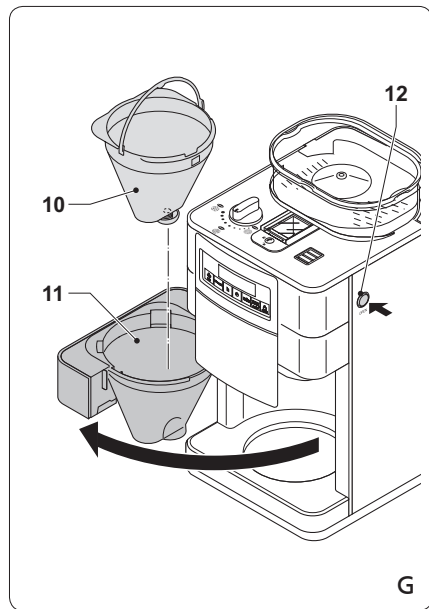
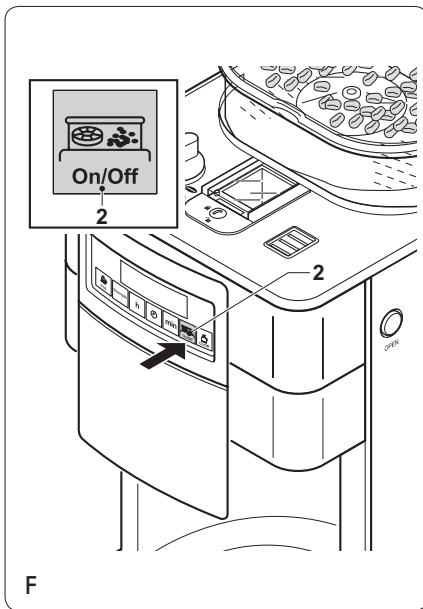
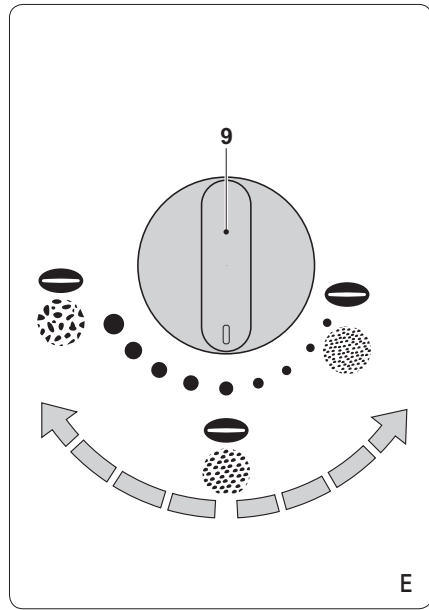
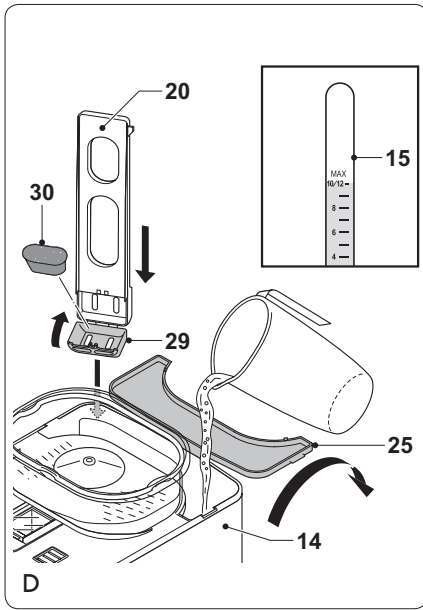

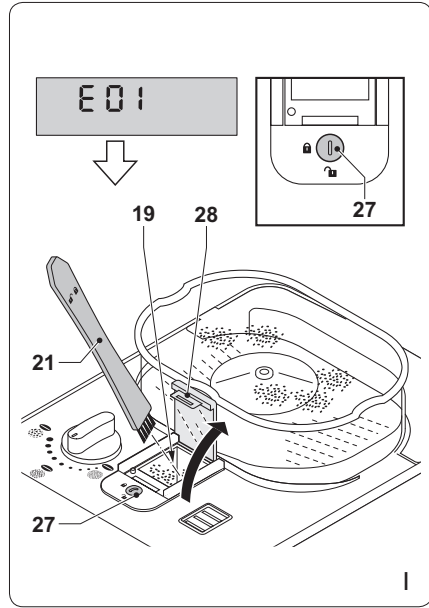
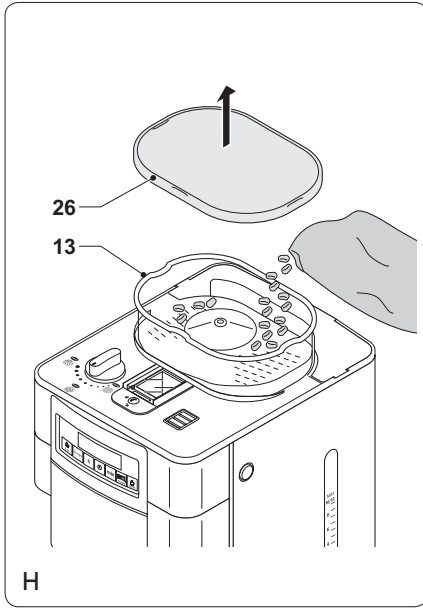

Gefeliciteerd!

U heeft een product van Princess aangeschaft. Ons doel is om kwaliteitsproducten met een smaakvol ontwerp en tegen een betaalbare prijs te bieden. We hopen dat u gedurende vele jaren plezier zult hebben van dit product.

Beschrijving (fig. A - C)

Uw 249402Princess koffiezetapparaat is bedoeld voor het zetten van koffie met koffiebonen of gemalen koffie. Het apparaat is uitsluitend geschikt voor gebruik binnenshuis. Het apparaat is uitsluitend geschikt voor huishoudelijk gebruik.

1. Aan/uit-knop
2. Maalknop
3. Keuzeknop koffiehoeveelheid
4. Keuzeknop koffiesterkte
5. Timerknop
6. Urenknop
7. Minutenknop
8. Display
9. Keuzeknop fijnheid gemalen koffie
10. Koffiefilterhouder
11. Filterhoudervoorziening
12. Ontgrendelingsknop (filterhoudervoorziening)
13. Koffiebooncompartiment
14. Waterreservoir
15. Waterniveau-indicator
16. Koffiekan
17. Koffieniveau-indicator
18. Verwarmingsplaat
19. Maalcompartiment
20. Koolstoffilterhouder
21. Borstel / schroevendraaier
22. Koffieschepje
23. Stoomgat
24. Ontkalkingsknop
 - A. Koffiehoeveelheidsindicator
 - B. Koffiesterkte-indicator
 - C. Timerindicator
 - D. Ontkalkingsindicator
 - E. Warmhoudindicator

Eerste gebruik

Vorbereiding

- Reinig de accessoires:
 - Reinig de koffiekan in sop. Spoel de koffiekan af.
 - Reinig de koffiefilterhouder in sop. Spoel de koffiefilterhouder af.
 - Reinig het deksel van het koffiebooncompartiment in sop. Spoel het deksel van het koffiebooncompartiment af.
 - Droog de accessoires grondig.
- Reinig de buitenkant van het apparaat met een vochtige doek. Droog de buitenkant van het apparaat met een schone, droge doek.
- Spoel het apparaat.

Instellen van de klok (fig. B & C)

Indien de netstekker in het stopcontact wordt geplaatst, zal de display (8) gaan branden ter indicatie dat de klok kan worden ingesteld. De klok kan later op ieder willekeurig moment worden bijgesteld.

- Druk herhaaldelijk op de urenknop (6) om de uren in te stellen.
- Druk herhaaldelijk op de minutenknop (7) om de minuten in te stellen. De tijd wordt zichtbaar op de display (8).

Gebruik

Het apparaat kan worden gebruikt voor het zetten van koffie met koffiebonen of gemalen koffie. Het apparaat is voor het eerste gebruik ingesteld op het zetten van koffie met koffiebonen. Na ieder gebruik zal het apparaat de laatst gebruikt instelling onthouden voor het volgende gebruik: koffie zetten met koffiebonen of koffie zetten met gemalen koffie.

Het apparaat kan uitsluitend worden gebruikt wanneer de display is geactiveerd. Indien de display niet geactiveerd is, druk dan op een willekeurige knop om de display te activeren. Het apparaat is klaar voor gebruik.

Voordat u verdergaat, vragen wij graag uw aandacht voor de volgende punten:

- Houd uw handen, gezicht en andere lichaamsdelen uit de buurt van het stoomgat. De stoom uit het apparaat wordt zeer heet tijdens gebruik.
- Bedek het stoomgat niet.

Vullen van het waterreservoir (fig. D)

Voordat u verdergaat, vragen wij graag uw aandacht voor de volgende punten:

- Schakel voor het vullen van het waterreservoir het apparaat uit en verwijder de netstekker uit het stopcontact.
- Vul het waterreservoir niet met meer water dan nodig voor het zetten van de koffie. Gebruik uitsluitend de benodigde hoeveelheid water voor het zetten van de koffie. Het apparaat stopt automatisch wanneer het waterreservoir leeg is.

Voordat u verdergaat, willen wij graag dat u uw aandacht vestigt op de volgende punten:

- Gebruik het apparaat niet zonder water in het waterreservoir.
- Vul het waterreservoir niet verder dan de maximummarkering. Zorg ervoor dat het waterniveau zich tijdens gebruik altijd boven de minimummarkering bevindt.
- Vul het waterreservoir uitsluitend met koud water.
- Vul het waterreservoir niet met koolzuurhoudend water of andere vloeistoffen.
- Giet geen water in het koffiebooncompartiment.
- Open het deksel (25).
- Vul het waterreservoir (14) met water tot de gewenste markering op de waterniveau-indicator (15).
- Vul het waterreservoir niet met meer water dan nodig voor het zetten van de koffie. Gebruik uitsluitend de benodigde hoeveelheid water voor het zetten van de koffie. Het apparaat stopt automatisch wanneer het waterreservoir leeg is.
- Sluit het deksel (25).

Instellen van de koffiehoeveelheid (fig. B & C)

De koffiehoeveelheid-keuzeknop (3) wordt gebruikt voor het instellen van de gewenste koffiehoeveelheid. De koffiehoeveelheid-keuzeknop (3) kan worden ingesteld op 2, 4, 6, 8 of 10 koppen.

Let op: Het apparaat kan uitsluitend worden gebruikt wanneer de display is geactiveerd. Indien de display niet geactiveerd is, druk dan op een willekeurige knop om de display te activeren. Het apparaat is klaar voor gebruik.

- Druk herhaaldelijk op de koffiehoeveelheid-keuzeknop (3) om de koffiehoeveelheid in te stellen. Het aantal koppen (A) wordt zichtbaar op de display (8).

Instellen van de koffiesterkte (fig. B & C)

De koffiesterkte-keuzeknop (4) wordt gebruikt voor het instellen van de gewenste koffiesterkte. De koffiesterkte-keuzeknop (4) kan worden ingesteld op milde koffie (MILD), medium koffie (MEDIUM) en sterke koffie (STRONG).

Let op: Het apparaat kan uitsluitend worden gebruikt wanneer de display is geactiveerd. Indien de display niet geactiveerd is, druk dan op een willekeurige knop om de display te activeren. Het apparaat is klaar voor gebruik.

- Druk herhaaldelijk op de koffiesterkte-keuzeknop (4) om de koffiesterkte in te stellen. De koffiesterkte (B) wordt zichtbaar op de display (8).

Instellen van de fijnheid van de gemalen koffie (fig. E)

De keuzeknop voor de fijnheid van de gemalen koffie (9) wordt gebruikt voor het instellen van de gewenste fijnheid van de gemalen koffie bij het gebruik van koffiebonen. De keuzeknop voor de fijnheid van de gemalen koffie (9) kan worden ingesteld op verschillende posities tussen fijne koffiemaling en grove koffiemaling.

- Draai de keuzeknop voor de fijnheid van de gemalen koffie (9) naar de gewenste positie om de fijnheid van de gemalen koffie in te stellen.

Koffie zetten met koffiebonen (fig. A - H)

Voordat u verdergaat, willen wij graag dat u uw aandacht vestigt op de volgende punten:

- Gebruik uitsluitend koffiebonen die geschikt zijn voor het apparaat.
- Gebruik uitsluitend papieren koffiefilters (1x4) die geschikt zijn voor het apparaat.

- Indien de maalfunctie niet geactiveerd is, druk dan op de maalknop (2) om de maalfunctie te activeren. De koffiehoeveelheid en de koffiesterkte worden zichtbaar op de display.
- Vul het waterreservoir (14) met de gewenste hoeveelheid water.
- Vul het waterreservoir niet met meer water dan nodig voor het zetten van de koffie. Gebruik uitsluitend de benodigde hoeveelheid water voor het zetten van de koffie. Het apparaat stopt automatisch wanneer het waterreservoir leeg is.
- Open het deksel (26).
- Vul het koffiebooncompartiment (13) volledig met koffiebonen.
- Sluit het deksel (26).
- Stel de fijnheid van de gemalen koffie in. Zie het gedeelte "Instellen van de fijnheid van de gemalen koffie".
- Druk op de ontgrendelingsknop (12) om de filterhoudervoorziening (11) te openen.
- Plaats een geschikt koffiefilter in de koffiefilterhouder (10).
- Sluit de filterhoudervoorziening (11) totdat de ontgrendelingsknop (12) op zijn plaats klikt.

Let op: Het apparaat kan uitsluitend worden gebruikt wanneer de display is geactiveerd. Indien de display niet geactiveerd is, druk dan op een willekeurige knop om de display te activeren. Het apparaat is klaar voor gebruik.

- Stel de koffiehoeveelheid in. Zie het gedeelte "Instellen van de koffiehoeveelheid".
- Stel de koffiesterkte in. Zie het gedeelte "Instellen van de koffiesterkte".

- Plaats de koffiekkan (16) op de verwarmingsplaat (18).
- Schakel het apparaat in door de aan/uit-knop (1) in te drukken. Het symbool met de kop koffie (E) begint te knipperen. Na een paar seconden begint het apparaat met het malen van de koffiebonen en het zetten van de koffie.
- Druk voor het onderbreken van het proces op de aan/uit-knop (1).
- Na het einde van het proces zal het apparaat piepen en overschakelen naar de warmhoudmodus. Het symbool met de kop koffie (E) stopt met knipperen. Het apparaat kan worden uitgeschakeld door de aan/uit-knop (1) in te drukken of het apparaat schakelt na 2 uur automatisch uit.
- Laat het apparaat volledig afkoelen.

Koffie zetten met gemalen koffie (fig. A, B, C, D & G)

Voordat u verdergaat, willen wij graag dat u uw aandacht vestigt op de volgende punten:

- Gebruik uitsluitend gemalen koffie die geschikt is voor het apparaat.
- Gebruik uitsluitend papieren koffiefilters (1x4) die geschikt zijn voor het apparaat.
- Indien de maalfunctie geactiveerd is, druk dan op de maalknop (2) om de maalfunctie te deactiveren. De koffiehoeveelheid en de koffiesterkte worden niet zichtbaar op de display.
- Vul het waterreservoir (14) met de gewenste hoeveelheid water.
- Vul het waterreservoir niet met meer water dan nodig voor het zetten van de koffie. Gebruik uitsluitend de benodigde hoeveelheid water voor het zetten van de koffie. Het apparaat stopt automatisch wanneer het waterreservoir leeg is.
- Druk op de ontgrendelingsknop (12) om de filterhoudervoorziening (11) te openen.
- Plaats een geschikt koffiefilter in de koffiefilterhouder (10).
- Doe de gewenste hoeveelheid koffie in het koffiefilter.
- Sluit de filterhoudervoorziening (11) totdat de ontgrendelingsknop (12) op zijn plaats klikt.

- Plaats de koffieknaop (16) op de verwarmingsplaat (18).

Let op: Het apparaat kan uitsluitend worden gebruikt wanneer de display is geactiveerd. Indien de display niet geactiveerd is, druk dan op een willekeurige knop om de display te activeren. Het apparaat is klaar voor gebruik.

- Schakel het apparaat in door de aan/uit-knop (1) in te drukken. Het symbool met de kop koffie (E) begint te knipperen. Het apparaat begint met het zetten van de koffie.
- Druk voor het onderbreken van het proces op de aan/uit-knop (1).
- Na het einde van het proces zal het apparaat piepen en overschakelen naar de warmhoudmodus. Het symbool met de kop koffie (E) stopt met knipperen. Het apparaat kan worden uitgeschakeld door de aan/uit-knop (1) in te drukken of het apparaat schakelt na 2 uur automatisch uit.
- Laat het apparaat volledig afkoelen.

Uitgestelde startfunctie (fig. B & C)

Het apparaat heeft een uitgestelde startfunctie waarmee de tijd voor aanvang van het koffiezetproces kan worden geprogrammeerd.

Let op: Het apparaat kan uitsluitend worden gebruikt wanneer de display is geactiveerd. Indien de display niet geactiveerd is, druk dan op een willekeurige knop om de display te activeren. Het apparaat is klaar voor gebruik.

- Stel de klok in. Controleer of de klok reeds ingesteld is. Indien de klok niet ingesteld is, zie het gedeelte "Instellen van de klok".
- Stel de koffiehoeveelheid in. Zie het gedeelte "Instellen van de koffiehoeveelheid".
- Stel de koffiesterkte in. Zie het gedeelte "Instellen van de koffiesterkte".
- Houd de timerknop (5) ingedrukt totdat de timerindicator (C) knippert.
- Druk herhaaldelijk op de urenknop (6) om de uren in te stellen.
- Druk herhaaldelijk op de minutenknop (7) om de minuten in te stellen.
- Druk op de timerknop (5) om de instellingen op te slaan. De timerindicator (C) brandt continu.

- Druk voor het onderbreken van het proces nogmaals op de timerknop (5). De timerindicator (3) gaat uit.

Let op: Indien u koffie wilt zetten met gemalen koffie, schakel dan voor gebruik van de uitgestelde startfunctie de maalfunctie uit.

Reiniging en onderhoud

Voordat u verdergaat, vragen wij graag uw aandacht voor de volgende punten:

- Schakel voor reiniging en onderhoud altijd het apparaat uit, verwijder de netstekker uit het stopcontact en wacht totdat het apparaat is afgekoeld.
- Dompel het apparaat niet onder in water of andere vloeistoffen.

Voordat u verdergaat, willen wij graag dat u uw aandacht vestigt op de volgende punten:

- Gebruik geen bijtende of schurende reinigingsmiddelen om het apparaat te reinigen.
- Gebruik geen scherpe voorwerpen om het apparaat te reinigen.

- Controleer het apparaat regelmatig op mogelijke schade.
- Reinig de accessoires:
 - Reinig de koffieknaop in sop.
 - Reinig de koffiefilterhouder in sop.
 - Reinig het deksel van het koffiebooncompartiment in sop.
 - Droog de accessoires grondig.
- Reinig de buitenkant van het apparaat met een vochtige doek. Droog de buitenkant van het apparaat met een schone, droge doek.
- Berg het apparaat op op een droge en vorstvrije plaats, buiten bereik van kinderen.

Reinigen van het maalcompartiment (fig. C & I)

Tijdens het malen van koffiebonen kan koffiepoeder het maalmechanisme verstoppen. Het maalcompartiment (19) moet worden gereinigd wanneer het waarschuwingssymbool (E01) zichtbaar wordt op de display (8). Het maalcompartiment (19) kan iedere 2 weken worden gereinigd om te voorkomen dat het maalmechanisme verstopt raakt.

Voordat u verdergaat, willen wij graag dat u uw aandacht vestigt op de volgende punten:

- Verricht voor het reinigen van het maalcompartiment de volgende stappen:
 - Schakel het apparaat uit.
 - Verwijder de netstekker uit het stopcontact.
 - Verwijder de koffiekkan van de verwarmingsplaat.
 - Leeg de koffiefilterhouder. Plaats een geschikt koffiefilter. Sluit de filterhouder-voorziening.
- Draai de schroef (27) los met behulp van de schroevendraaier (21).
- Open het deksel (28).
- Reinig het maalcompartiment (19) met behulp van de borstel (21).
- Sluit het deksel (28).
- Draai de schroef (27) vast met behulp van de schroevendraaier (21).

Ontkalken van het apparaat (fig. A - D)

Het apparaat moet na iedere 70 brouwcyclus worden ontkalkt. Indien u de netstekker in het stopcontact laat, zal het apparaat het aantal brouwcyclus bijhouden. De indicator (D) zal knipperen op de display om aan te geven dat het apparaat moet worden ontkalkt. Indien het apparaat moet worden ontkalkt, gebruik dan een geschikt ontkalkingsmiddel. Speciale ontkalkingsmiddelen zijn verkrijgbaar bij ons servicestation.

Voor ontkalking van het apparaat moet het oude koolstoffilter uit het waterreservoir worden verwijderd. Het koolstoffilter verwijdert chloor en andere verontreinigende stoffen uit het water voor een zuivere koffiesmaak. Na ontkalking van het apparaat moet een nieuw koolstoffilter in het waterreservoir worden geplaatst. Nieuwe koolstoffilters zijn verkrijgbaar bij ons servicestation.

Let op: Princess is niet aansprakelijk voor schade veroorzaakt door ontkalkingsmiddelen. Schade veroorzaakt door het niet regelmatig ontkalken van het apparaat wordt niet gedekt door de garantie.

Voordat u verdergaat, vragen wij graag uw aandacht voor de volgende punten:

- Verwijder voor het ontkalken van het apparaat de netstekker uit het stopcontact en wacht totdat het apparaat is afgekoeld.
- Dompel het apparaat niet onder in water of andere vloeistoffen.
- Zorg ervoor dat de maalfunctie niet is geactiveerd bij het ontkalken van het apparaat.

- Open het deksel (25).
- Leeg indien nodig het waterreservoir (14).
- Verwijder de koolstoffilterhouder (20) uit het waterreservoir (14).
- Open het deksel (28).
- Verwijder het oude koolstoffilter (30).
- Plaats het nieuwe koolstoffilter (29).
- Sluit het deksel (28).

Let op: De koolstoffilterhouder mag niet in het waterreservoir worden geplaatst voordat het apparaat is ontkalkt.

- Vul het waterreservoir (14) met een geschikt ontkalkingsmiddel.
- Plaats de koffiekkan (16) op de verwarmingsplaat (18).
- Plaats de netstekker in het stopcontact.
- Schakel het apparaat in door de aan/uitknop (1) in te drukken.
- Laat het apparaat lopen totdat 1/3 van het ontkalkingsmiddel zich in de koffiekkan (16) bevindt.
- Schakel het apparaat uit door de aan/uitknop (1) in te drukken.
- Laat het ontkalkingsmiddel ongeveer 30 minuten werken.
- Schakel het apparaat in door de aan/uitknop (1) in te drukken.
- Laat het apparaat lopen totdat het resterende ontkalkingsmiddel zich in de koffiekkan (16) bevindt. Het apparaat stopt automatisch wanneer het waterreservoir (14) leeg is.
- Spoel het apparaat tweemaal volgens de onderstaande procedure:
 - Vul het waterreservoir (14) met schoon water tot de maximummarkering op de waterniveau-indicator (15).
 - Plaats de lege koffiekkan (16) op de verwarmingsplaat (18).

- Schakel het apparaat in door de aan/uit-knop (1) in te drukken.
- Laat alle water door het apparaat lopen. Het apparaat stopt automatisch wanneer het waterreservoir (14) leeg is.
- Plaats de koolstoffilterhouder (20) in het waterreservoir (14).
- Sluit het deksel (25).
- Schakel het apparaat uit door de aan/uit-knop (1) in te drukken.
- Houd de koffiehoeveelheid-keuzeknop (3) en de koffiesterkte-keuzeknop (4) ingedrukt totdat de indicator (D) verdwijnt van de display (8) (fig. C).
- Reinig de buitenkant van het apparaat met een vochtige doek. Droog de buitenkant van het apparaat met een schone, droge doek. Het apparaat is klaar voor gebruik.
- Gebruik het apparaat niet in de buurt van badkuipen, douches, wastafels of andere voorzieningen die water bevatten.
- Dompel het apparaat niet onder in water of andere vloeistoffen. Verwijder het apparaat niet met uw handen indien het apparaat is ondergedompeld in water of andere vloeistoffen. Verwijder onmiddellijk de netstekker uit het stopcontact. Gebruik het apparaat niet opnieuw indien het apparaat is ondergedompeld in water of andere vloeistoffen.
- Dit apparaat is uitsluitend bedoeld voor huishoudelijk gebruik en voor gelijksoortige toepassingsgebieden zoals werknemerskantines in winkels, kantoren en andere werkomgevingen; boerderijen; door gasten in hotels, motels, bed and breakfasts en andere woonomgevingen.

Veiligheidsinstructies

Algemene veiligheid

- Lees voor gebruik de gebruiksaanwijzing zorgvuldig door. Bewaar de gebruiksaanwijzing voor toekomstig gebruik.
- Gebruik het apparaat en de accessoires uitsluitend voor hun beoogde doeleinden. Gebruik het apparaat en de accessoires niet voor andere doeleinden dan beschreven in de gebruiksaanwijzing.
- Gebruik het apparaat niet als een onderdeel of een accessoire beschadigd of defect is. Indien een onderdeel of een accessoire beschadigd of defect is, moet het door de fabrikant of een erkend servicecentrum worden vervangen.
- Houd altijd toezicht op kinderen om te voorkomen dat ze met het apparaat spelen.
- Het gebruik van dit apparaat door kinderen of personen met een lichamelijke, zintuiglijke, geestelijke of motorische handicap of zonder de benodigde kennis en ervaring kan gevaar veroorzaken. Personen die verantwoordelijk zijn voor hun veiligheid moeten uitdrukkelijke instructies geven of toezicht houden op het gebruik van het apparaat.
- Controleer voor gebruik altijd of de netspanning overeenkomt met de spanning op het typeplaatje van het apparaat.
- Het apparaat mag niet worden bediend door middel van een externe timer of een apart afstandsbedieningssysteem.
- Sluit het apparaat aan op een geaard stopcontact. Gebruik indien nodig een geaarde verlengkabel met een geschikte diameter (minimaal 3 x 1 mm²).
- Zorg ervoor dat er geen water in de pluggen van het netsnoer en het verlengsnoer kan komen.
- Draai het netsnoer en het verlengsnoer altijd volledig uit.
- Zorg ervoor dat het netsnoer niet over de rand van een werkblad hangt. Zorg ervoor dat het netsnoer niet per ongeluk verstrengeld raakt of de oorzaak van een struikeling kan vormen.
- Houd het netsnoer uit de buurt van warmtebronnen, olie en scherpe randen.
- Gebruik het apparaat niet als het netsnoer of de netstekker beschadigd of defect is. Indien het netsnoer of de netstekker beschadigd of defect is, moet het door de fabrikant of een erkend servicecentrum worden vervangen.

Elektrische veiligheid

- Trek niet aan het netsnoer om de netstekker van de netvoeding te verwijderen.
- Verwijder de netstekker van de netvoeding wanneer het apparaat niet in gebruik is, voor montage- of demontage-werkzaamheden en voor reinigings- en onderhoudswerkzaamheden.

Veiligheidsinstructies voor koffiezetapparaten

- Gebruik het apparaat niet buitenshuis.
- Gebruik het apparaat niet in vochtige omgevingen.
- Gebruik een met water gevuld apparaat uitsluitend in vorstvrije omgevingen.
- Plaats het apparaat op een stabiel en vlak oppervlak.
- Plaats het apparaat op een hittebestendig en spatvrij oppervlak.
- Plaats het apparaat niet op een kookplaat.
- Plaats het apparaat niet op hete oppervlakken of in de buurt van open vlammen.
- Zorg ervoor dat het apparaat niet in contact komt met brandbaar materiaal.
- Houd het apparaat uit de buurt van warmtebronnen.
- Wees voorzichtig met heet water en stoom om brandwonden te vermijden.
- Berg het apparaat op een droge plaats op wanneer het niet in gebruik is. Zorg ervoor dat kinderen geen toegang hebben tot opgeborgen apparaten.

Disclaimer

Wijzigingen voorbehouden; specificaties kunnen zonder opgave van redenen worden gewijzigd.

Congratulations!

You have purchased a Princess product. Our aim is to provide quality products with a tasteful design and at an affordable price. We hope that you will enjoy this product for many years.

Description (fig. A - C)

Your 249402 Princess coffee maker has been designed for making coffee with coffee beans or ground coffee. The appliance is suitable for indoor use only. The appliance is suitable for domestic use only.

1. On/off button
2. Grinding button
3. Coffee quantity selector
4. Coffee strength selector
5. Timer button
6. Hour button
7. Minute button
8. Display
9. Ground coffee fineness selector
10. Coffee filter holder
11. Filter holder assembly
12. Release button (filter holder assembly)
13. Coffee bean compartment
14. Water reservoir
15. Water level indicator
16. Coffee pot
17. Coffee level indicator
18. Heating plate
19. Grinding compartment
20. Carbon filter holder
21. Brush / screwdriver
22. Coffee spoon
23. Steam hole
24. Descale button
- A. Coffee quantity indicator
- B. Coffee strength indicator
- C. Timer indicator
- D. Descaling indicator
- E. Keep-warm indicator

Initial use

Preparation

- Clean the accessories:
 - Clean the coffee pot in soapy water. Rinse the coffee pot.
 - Clean the coffee filter holder in soapy water. Rinse the coffee filter holder.
 - Clean the lid of the coffee bean compartment in soapy water. Rinse the lid of the coffee bean compartment.
 - Thoroughly dry the accessories.
- Clean the outside of the appliance with a damp cloth. Dry the outside of the appliance with a clean, dry cloth.
- Rinse the appliance.

Setting the clock (fig. B & C)

If the mains plug is inserted into the wall socket, the display (8) will light to indicate that the clock can be set. The clock can be adjusted at any time later on.

- Repeatedly press the hour button (6) to set the hours.
- Repeatedly press the minute button (7) to set the minutes. The time is shown on the display (8).

Use

The appliance can be used for making coffee with coffee beans or ground coffee. Before first use, the appliance is set to make coffee with coffee beans. After each use, the appliance will memorise the last used setting for the next use: making coffee with coffee beans or making coffee with ground coffee.

The appliance can only be used when the display is activated. If the display is not activated, press any button to activate the display. The appliance is ready for use.

Before you proceed, we need you to pay attention to the following notes:

- Keep your hands, face and other body parts away from the steam hole. The steam from the appliance becomes very hot during use.
- Do not cover the steam hole.

Filling the water reservoir (fig. D)

Before you proceed, we need you to pay attention to the following notes:

- Before filling the water reservoir, switch off the appliance and remove the mains plug from the wall socket.
- Do not fill the water reservoir with more water than required for making the coffee. Only use the amount of water required for making the coffee. The appliance automatically stops when the water reservoir is empty.

Before you proceed, we would like you to focus your attention on the following notes:

- Do not use the appliance without water in the water reservoir.
- Do not exceed the maximum mark when you fill the water reservoir. Make sure that the water level is always above the minimum mark during use.
- Only use cold water to fill the water reservoir.
- Do not use carbonated water or other liquids to fill the water reservoir.
- Do not pour water in the coffee bean compartment.

- Open the cover (25).
- Fill the water reservoir (14) with water up to the required mark on the water level indicator (15).
- Do not fill the water reservoir with more water than required for making the coffee. Only use the amount of water required for making the coffee. The appliance automatically stops when the water reservoir is empty.
- Close the cover (25).

Setting the coffee quantity (fig. B & C)

The coffee quantity selector (3) is used for setting the required coffee quantity. The coffee quantity selector (3) can be set to 2, 4, 6, 8 or 10 cups.

Note: The appliance can only be used when the display is activated. If the display is not activated, press any button to activate the display. The appliance is ready for use.

- Repeatedly press the coffee quantity selector (3) to set the coffee quantity. The number of cups (A) is shown on the display (8).

Setting the coffee strength (fig. B & C)

The coffee strength selector (4) is used for setting the required coffee strength. The coffee strength selector (4) can be set to mild coffee (MILD), medium coffee (MEDIUM) and strong coffee (STRONG).

Note: The appliance can only be used when the display is activated. If the display is not activated, press any button to activate the display. The appliance is ready for use.

- Repeatedly press the coffee strength selector (4) to set the coffee strength. The coffee strength (B) is shown on the display (8).

Setting the ground coffee fineness (fig. E)

The ground coffee fineness selector (9) is used for setting the required fineness of the ground coffee when using coffee beans. The ground coffee fineness selector (9) can be set to different positions from fine coffee grounds to coarse coffee grounds.

- Turn the ground coffee fineness selector (9) to the required position to set the fineness of the ground coffee.

Making coffee with coffee beans (fig. A - H)

Before you proceed, we would like you to focus your attention on the following notes:

- Only use coffee beans that are suitable for the appliance.
- Only use paper coffee filters (1x4) that are suitable for the appliance.
- If the grinding function is not activated, press the grinding button (2) to activate the grinding function. The coffee quantity and the coffee strength are shown on the display.
- Fill the water reservoir (14) with the required amount of water.
- Do not fill the water reservoir with more water than required for making the coffee.

Only use the amount of water required for making the coffee. The appliance automatically stops when the water reservoir is empty.

- Open the cover (26).
- Fill the coffee bean compartment (13) completely with coffee beans.
- Close the cover (26).
- Set the ground coffee fineness. Refer to the section "Setting the ground coffee fineness".
- Press the release button (12) to open the filter holder assembly (11).
- Place a suitable coffee filter in the coffee filter holder (10).
- Close the filter holder assembly (11) until the release button (12) clicks into place.

Note: The appliance can only be used when the display is activated. If the display is not activated, press any button to activate the display. The appliance is ready for use.

- Set the coffee quantity. Refer to the section "Setting the coffee quantity".
- Set the coffee strength. Refer to the section "Setting the coffee strength".
- Place the coffee pot (16) on the heating plate (18).
- Switch on the appliance by pressing the on/off button (1). The cup-of-coffee symbol (E) starts flashing. After a few seconds, the appliance starts grinding the coffee beans and making the coffee.
- To interrupt the process, press the on/off button (1).
- If the process is completed, the appliance will beep and switch to keep-warm mode. The cup-of-coffee symbol (E) stops flashing. The appliance can be switched off by pressing the on/off button (1) or the appliance switches off automatically after 2 hours.
- Allow the appliance to cool down completely.

Making coffee with ground coffee (fig. A, B, C, D & G)

Before you proceed, we would like you to focus your attention on the following notes:

- Only use ground coffee that is suitable for the appliance.
- Only use paper coffee filters (1x4) that are suitable for the appliance.

- If the grinding function is activated, press the grinding button (2) to deactivate the grinding function. The coffee quantity and the coffee strength are not shown on the display.
- Fill the water reservoir (14) with the required amount of water.
- Do not fill the water reservoir with more water than required for making the coffee. Only use the amount of water required for making the coffee. The appliance automatically stops when the water reservoir is empty.
- Press the release button (12) to open the filter holder assembly (11).
- Place a suitable coffee filter in the coffee filter holder (10).
- Put the required amount of coffee in the coffee filter.
- Close the filter holder assembly (11) until the release button (12) clicks into place.
- Place the coffee pot (16) on the heating plate (18).

Note: The appliance can only be used when the display is activated. If the display is not activated, press any button to activate the display. The appliance is ready for use.

- Switch on the appliance by pressing the on/off button (1). The cup-of-coffee symbol (E) starts flashing. The appliance starts making the coffee.
- To interrupt the process, press the on/off button (1).
- If the process is completed, the appliance will beep and switch to keep-warm mode. The cup-of-coffee symbol (E) stops flashing. The appliance can be switched off by pressing the on/off button (1) or the appliance switches off automatically after 2 hours.
- Allow the appliance to cool down completely.

Delay start function (fig. B & C)

The appliance has a delay start function which makes it possible to program the time for starting the coffee-making process.

Note: The appliance can only be used when the display is activated. If the display is not activated, press any button to activate the display. The appliance is ready for use.

- Set the clock. Check whether the clock has already been set. If the clock has not been set, refer to the section "Setting the clock".
- Set the coffee quantity. Refer to the section "Setting the coffee quantity".
- Set the coffee strength. Refer to the section "Setting the coffee strength".
- Keep the timer button (5) pressed until the timer indicator (C) flashes.
- Repeatedly press the hour button (6) to set the hours.
- Repeatedly press the minute button (7) to set the minutes.
- Press the timer button (5) to save the settings. The timer indicator (C) lights continuously.
- To interrupt the process, press the timer button (5) again. The timer indicator (C) goes off.

Note: If you want to make coffee with ground coffee, switch off the grinding function before using the delay start function.

Cleaning and maintenance

Before you proceed, we need you to pay attention to the following notes:

- Before cleaning or maintenance, always switch off the appliance, remove the mains plug from the wall socket and wait until the appliance has cooled down.
- Do not immerse the appliance in water or any other liquids.

Before you proceed, we would like you to focus your attention on the following notes:

- Do not use aggressive or abrasive cleaning agents to clean the appliance.
- Do not use sharp objects to clean the appliance.
- Regularly check the appliance for possible damage.
- Clean the accessories:
 - Clean the coffee pot in soapy water.
 - Clean the coffee filter holder in soapy water.
 - Clean the lid of the coffee bean compartment in soapy water.
 - Thoroughly dry the accessories.

- Clean the outside of the appliance with a damp cloth. Dry the outside of the appliance with a clean, dry cloth.
- Store the appliance in a dry and frost-free place, out of the reach of children.

Cleaning the grinding compartment (fig. C & I)

When grinding coffee beans, coffee powder can clog the grinding mechanism. The grinding compartment (19) must be cleaned when the warning symbol (E01) is shown on the display (8). The grinding compartment (19) can be cleaned every 2 weeks to prevent the grinding mechanism from being clogged.

Before you proceed, we would like you to focus your attention on the following notes:

- Before cleaning the grinding compartment, take the following actions:
 - Switch off the appliance.
 - Remove the mains plug from the wall socket.
 - Remove the coffee pot from the heating plate.
 - Empty the coffee filter holder. Place a suitable coffee filter. Close the filter holder assembly.
- Loosen the screw (27) using the screwdriver (21).
- Open the cover (28).
- Clean the grinding compartment (19) using the brush (21).
- Close the cover (28).
- Tighten the screw (27) using the screwdriver (21).

Descaling the appliance (fig. A - D)

The appliance must be descaled after each 70 brewing cycles. If you leave the mains plug in the wall socket, the appliance will keep track of the number of brewing cycles.

The indicator (D) will flash on the display to indicate that the appliance must be descaled. If the appliance must be descaled, use a suitable descaling agent. Special descaling agents are available from our service station.

Before descaling the appliance, the old carbon filter must be removed from the water reservoir. The carbon filter removes chlorine and other contaminants from the water for a pure coffee taste. After descaling the appliance, a new carbon filter must be placed in the water reservoir. New carbon filters are available from our service station.

Note: Princess will not be responsible for any damage caused by descaling agents. Damage caused by not regularly descaling the appliance is not covered by the guarantee.

Before you proceed, we need you to pay attention to the following notes:

- Before descaling the appliance, remove the mains plug from the wall socket and wait until the appliance has cooled down.
- Do not immerse the appliance in water or any other liquids.
- Make sure that the grinding function is not activated when descaling the appliance.

- Open the cover (25).
- If necessary, empty the water reservoir (14).
- Remove the carbon filter holder (20) from the water reservoir (14).
- Open the cover (28).
- Remove the old carbon filter (30).
- Place the new carbon filter (29).
- Close the cover (28).

Note: The carbon filter holder must not be placed in the water reservoir before the appliance has been descaled.

- Fill the water reservoir (14) with a suitable descaling agent.
- Place the coffee pot (16) on the heating plate (18).
- Insert the mains plug into the wall socket.
- Switch on the appliance by pressing the on/off button (1).
- Let the appliance run until 1/3 of the descaling agent is in the coffee pot (16).
- Switch off the appliance by pressing the on/off button (1).
- Let the descaling agent work for approximately 30 minutes.
- Switch on the appliance by pressing the on/off button (1).

- Let the appliance run until the remaining descaling agent is in the coffee pot (16). The appliance stops automatically when the water reservoir (14) is empty.
- Rinse the appliance twice according to the below procedure:
 - Fill the water reservoir (14) with clean water up to the maximum mark on the water level indicator (15).
 - Place the empty coffee pot (16) on the heating plate (18).
 - Switch on the appliance by pressing the on/off button (1).
 - Let all water run through the appliance. The appliance stops automatically when the water reservoir (14) is empty.
- Place the carbon filter holder (20) in the water reservoir (14).
- Close the cover (25).
- Switch off the appliance by pressing the on/off button (1).
- Keep the coffee quantity selector (3) and the coffee strength selector (4) pressed until the indicator (D) disappears from the display (8) (fig. C).
- Clean the outside of the appliance with a damp cloth. Dry the outside of the appliance with a clean, dry cloth. The appliance is ready for use.

Safety instructions

General safety

- Read the manual carefully before use. Keep the manual for future reference.
- Only use the appliance and the accessories for their intended purposes. Do not use the appliance and the accessories for other purposes than described in the manual.
- Do not use the appliance if any part or any accessory is damaged or defective. If a part or an accessory is damaged or defective, it must be replaced by the manufacturer or an authorised repair agent.
- Children should be supervised to ensure that they do not play with the appliance.

- The use of this appliance by children or persons with a physical, sensory, mental or motorial disability, or lack of experience and knowledge can give cause to hazards. Persons responsible for their safety should give explicit instructions or supervise the use of the appliance.
- Do not use the appliance near bathtubs, showers, basins or other vessels containing water.
- Do not immerse the appliance in water or other liquids. If the appliance is immersed in water or other liquids, do not remove the appliance with your hands. Immediately remove the mains plug from the wall socket. If the appliance is immersed in water or other liquids, do not use the appliance again.
- This appliance is intended to be used in domestic and similar applications such as staff kitchen areas in shops, offices and other working environments; farm houses; by clients in hotels, motels and other residential type environments; bed-and-breakfast type environments.

Electrical safety

- Before use, always check that the mains voltage is the same as the voltage on the rating plate of the appliance.
- The appliance is not intended to be operated by means of an external timer or separate remote-control system.
- Connect the appliance to an earthed wall socket. If necessary, use an earthed extension cable of a suitable diameter (at least 3 x 1 mm²).
- Make sure that water cannot enter the contact plugs of the mains cable and the extension cable.
- Always fully unwind the mains cable and the extension cable.
- Make sure that the mains cable does not hang over the edge of a worktop and cannot be caught accidentally or tripped over.
- Keep the mains cable away from heat, oil and sharp edges.
- Do not use the appliance if the mains cable or the mains plug is damaged or defective.

If the mains cable or the mains plug is damaged or defective, it must be replaced by the manufacturer or an authorised repair agent.

- Do not pull the mains cable to disconnect the mains plug from the mains.
- Disconnect the mains plug from the mains when the appliance is not in use, before assembly or disassembly and before cleaning and maintenance.

Safety instructions for coffee makers

- Do not use the appliance outdoors.
- Do not use the appliance in damp environments.
- Only use the appliance in frost-free environments if the appliance is filled with water.
- Place the appliance on a stable and flat surface.
- Place the appliance on a heat-resistant and splash-proof surface.
- Do not place the appliance on a hob.
- Do not place the appliance on hot surfaces or near open flames.
- Make sure that the appliance does not come into contact with flammable material.
- Keep the appliance away from heat sources.
- Be careful with hot water and steam to avoid burns.
- Store the appliance in a dry place when not in use. Make sure that children do not have access to stored appliances.

U.K. Wiring instructions

The wires in the mains lead are coloured in accordance with the following code:

BLUE	NEUTRAL
BROWN	LIVE
GREEN/YELLOW	EARTH

As the colours of the wire in the mains lead of this appliance may not correspond with the colour markings identifying the terminals on your plug, proceed as follows:

The wire which is coloured BLUE must be connected to the terminal which is marked with the letter N or coloured black.

The wire which is coloured BROWN must be connected to the terminal which is marked with the letter L or coloured red.
The wire which is coloured GREEN/YELLOW must be connected to the terminal which is marked with the letter E or () and is coloured GREEN or GREEN/YELLOW.

If a 13Amp (BS1363) plug is used, a 13Amp (BS1362) fuse must be fitted, or if any other type of plug is used, a 13Amp fuse must be fitted, either in the plug or adaptor, or on the distribution board.

Warning! This appliance must be earthed.

Disclaimer

Subject to change; specifications can be changed without further notice.

Félicitations!

Vous avez acheté un produit Princess.
Nous souhaitons vous proposer des produits de qualité associant un design raffiné et des prix accessibles. Nous espérons que vous profiterez longtemps de ce produit.

Description (fig. A - C)

Votre cafetière 249402 Princess a été conçue pour préparer du café avec des grains ou du café moulu. L'appareil est réservé à un usage à l'intérieur. L'appareil est réservé à un usage domestique.

1. Bouton marche/arrêt
2. Bouton de moulin
3. Sélecteur de quantité de café
4. Sélecteur de puissance du café
5. Bouton du minuteur
6. Bouton des heures
7. Bouton des minutes
8. Écran
9. Sélecteur de finesse du café moulu
10. Porte-filtre à café
11. Ensemble de porte-filtre
12. Bouton de déblocage (ensemble de porte-filtre)
13. Compartiment de grains de café
14. Réservoir d'eau
15. Indicateur de niveau d'eau
16. Pot de café
17. Indicateur de niveau de café
18. Plaque chauffante
19. Compartiment du moulin
20. Porte-filtre carbone
21. Brosse / tournevis
22. Cuillère à café
23. Orifice de vapeur
24. Bouton détartrage
 - A. Indicateur de quantité de café
 - B. Indicateur de puissance du café
 - C. Témoin du minuteur
 - D. Indicateur de détartrage
 - E. Indicateur de maintien de température

Utilisation initiale

Préparation

- Nettoyez les accessoires :
 - Nettoyez le pot de café à l'eau savonneuse. Rincez le pot de café.
 - Nettoyez le porte-filtre à café à l'eau savonneuse. Rincez le porte-filtre à café.
 - Nettoyez le couvercle du compartiment de grains de café à l'eau savonneuse. Rincez le couvercle du compartiment de grains de café .
 - Séchez soigneusement les accessoires.
- Nettoyez l'extérieur de l'appareil avec un chiffon humide. Séchez l'extérieur de l'appareil avec un chiffon propre et sec.
- Rincez l'appareil.

Réglage de l'horloge (fig. B & C)

Si la fiche secteur est insérée dans la prise murale, l'écran (8) s'allume pour indiquer que l'horloge peut être réglée. Par la suite, l'horloge peut être ajustée à tout moment.

- Appuyez de manière répétée sur le bouton des heures (6) pour régler les heures.
- Appuyez de manière répétée sur le bouton des minutes (7) pour régler les minutes. L'heure est affichée à l'écran (8).

Utilisation

L'appareil peut servir à faire du café avec du café en grains ou moulu. Avant la première utilisation, l'appareil est réglé pour préparer du café en grains. Après chaque utilisation, l'appareil mémorise le dernier réglage d'utilisation : préparer du café avec du café en grains ou avec du café moulu.

L'appareil peut être utilisé uniquement si l'écran est actif. Si l'écran est inactif, appuyez sur un bouton quelconque pour l'activer. L'appareil est prêt à être utilisé.

Avant de procéder, vous devez faire attention aux remarques suivantes :

- Maintenez vos mains, votre visage et les autres parties de votre corps éloignés de l'orifice de vapeur. La vapeur de l'appareil devient très chaude pendant l'utilisation.
- Ne couvrez pas l'orifice de vapeur.

Remplissage du réservoir d'eau (fig. D)

Avant de procéder, vous devez faire attention aux remarques suivantes :

- Avant de remplir le réservoir d'eau, arrêtez l'appareil et débranchez la fiche secteur de la prise murale.
- Ne remplissez pas le réservoir avec plus d'eau qu'il n'est nécessaire pour faire le café. Utilisez uniquement la quantité d'eau nécessaire pour faire le café. L'appareil s'arrête automatiquement dès que le réservoir d'eau est rempli.

Avant de procéder, nous souhaiterions que vous preniez connaissance des remarques suivantes :

- N'utilisez pas l'appareil si le réservoir d'eau est vide.
- Ne dépassez pas le repère maximum lorsque vous remplissez le réservoir d'eau. Assurez-vous que le niveau de l'eau est toujours supérieur au repère minimum durant l'utilisation.
- Utilisez uniquement de l'eau froide pour remplir le réservoir d'eau.
- N'utilisez pas de l'eau gazeuse ou autres liquides pour remplir le réservoir.
- Ne versez pas d'eau dans le compartiment de grains de café.
- Ouvrez le couvercle (25).
- Remplissez le réservoir (14) avec de l'eau jusqu'au repère sur l'indicateur de niveau d'eau (15).
- Ne remplissez pas le réservoir avec plus d'eau qu'il n'est nécessaire pour faire le café. Utilisez uniquement la quantité d'eau nécessaire pour faire le café. L'appareil s'arrête automatiquement dès que le réservoir d'eau est rempli.
- Fermez le couvercle (25).

Réglage de la quantité de café (fig. B & C)

Le sélecteur de quantité de café (3) sert à régler la quantité de café voulue. Le sélecteur de quantité de café (3) peut être réglé sur 2, 4, 6, 8 ou 10 tasses.

Remarque : L'appareil peut être utilisé uniquement si l'écran est actif. Si l'écran est inactif, appuyez sur un bouton quelconque pour l'activer. L'appareil est prêt à être utilisé.

- Appuyez de manière répétée sur le sélecteur de quantité de café (3) pour régler la quantité de café. Le nombre de tasse (A) est affiché à l'écran (8).

Réglage de la puissance du café (fig. B & C)

Le sélecteur de puissance du café (4) sert à régler la puissance de café voulue. Le sélecteur de puissance du café (4) peut être réglé sur un café doux (MILD), moyen (MEDIUM) ou fort (STRONG).

Remarque : L'appareil peut être utilisé uniquement si l'écran est actif. Si l'écran est inactif, appuyez sur un bouton quelconque pour l'activer. L'appareil est prêt à être utilisé.

- Appuyez de manière répétée sur le sélecteur de puissance du café (4) pour régler la puissance du café. La puissance du café (B) est affichée à l'écran (8).

Réglage de la finesse du café moulu (fig. E)

Le sélecteur de finesse du café moulu (9) sert à régler la finesse voulue pour le café moulu lorsque vous utilisez des grains de café. Le sélecteur de finesse du café moulu (9) peut adopter diverses positions de réglage, pour obtenir des grains moulus grossièrement ou finement.

- Positionnez le sélecteur de finesse du café moulu (9) selon vos désirs pour obtenir la finesse de café moulu voulue.

Préparer du café avec des grains de café (fig. A - H)

Avant de procéder, nous souhaiterions que vous preniez connaissance des remarques suivantes :

- Utilisez uniquement des grains de café adaptés à l'appareil.
- Utilisez uniquement des filtres à café en papier (1x4) adaptés à l'appareil.

- Si la fonction de moulin est inactive, appuyez sur le bouton du moulin (2) pour l'activer. La quantité de café et la puissance du café sont affichées à l'écran.
- Remplissez le réservoir d'eau (14) avec la quantité d'eau requise.
- Ne remplissez pas le réservoir avec plus d'eau qu'il n'est nécessaire pour faire le café. Utilisez uniquement la quantité d'eau nécessaire pour faire le café. L'appareil s'arrête automatiquement dès que le réservoir d'eau est rempli.
- Ouvrez le couvercle (26).
- Remplissez complètement le compartiment de grains de café (13).
- Fermez le couvercle (26).
- Réglez la finesse du café moulu. Consultez la section "Réglage de la finesse du café moulu".
- Appuyez sur le bouton de déblocage (12) pour ouvrir l'ensemble de porte-filtre (11).
- Placez un filtre à café adapté dans le porte-filtre à café (10).
- Fermez l'ensemble de porte-filtre (11) pour enclencher le bouton de déblocage (12).

Remarque : L'appareil peut être utilisé uniquement si l'écran est actif. Si l'écran est inactif, appuyez sur un bouton quelconque pour l'activer. L'appareil est prêt à être utilisé.

- Réglez la quantité de café. Consultez la section "Réglage de la quantité de café".
- Réglez la puissance du café. Consultez la section "Réglage de la puissance du café".
- Placez le pot de café (16) sur la plaque chauffante (18).
- Mettez l'appareil en marche en appuyant sur le bouton marche/arrêt (1). Le symbole de tasse de café (E) clignote. Après quelques secondes, l'appareil commence à mouder les grains de café et à préparer le café.
- Pour interrompre le processus, appuyez sur le bouton marche/arrêt (1).
- Si le processus est terminé, l'appareil émet un bip et passe en mode de maintien de température. Le symbole de tasse de café (E) cesse de clignoter. L'appareil peut être mis hors tension en appuyant sur le bouton marche/arrêt (1). Sinon, il s'arrête automatiquement au bout de 2 heures.
- Laissez l'appareil refroidir complètement.

Préparation du café avec du café moulu (fig. A, B, C, D & G)

Avant de procéder, nous souhaiterions que vous preniez connaissance des remarques suivantes :

- Utilisez uniquement du café moulu adapté à l'appareil.
- Utilisez uniquement des filtres à café en papier (1x4) adaptés à l'appareil.
- Si la fonction de moulin est active, appuyez sur le bouton du moulin (2) pour la désactiver. La quantité de café et la puissance du café ne sont pas affichées à l'écran.
- Remplissez le réservoir d'eau (14) avec la quantité d'eau requise.
- Ne remplissez pas le réservoir avec plus d'eau qu'il n'est nécessaire pour faire le café. Utilisez uniquement la quantité d'eau nécessaire pour faire le café. L'appareil s'arrête automatiquement dès que le réservoir d'eau est rempli.
- Appuyez sur le bouton de déblocage (12) pour ouvrir l'ensemble de porte-filtre (11).
- Placez un filtre à café adapté dans le porte-filtre à café (10).
- Versez la quantité de café requise dans le filtre à café.
- Fermez l'ensemble de porte-filtre (11) pour enclencher le bouton de déblocage (12).
- Placez le pot de café (16) sur la plaque chauffante (18).
- Remarque :** L'appareil peut être utilisé uniquement si l'écran est actif. Si l'écran est inactif, appuyez sur un bouton quelconque pour l'activer. L'appareil est prêt à être utilisé.
- Mettez l'appareil en marche en appuyant sur le bouton marche/arrêt (1). Le symbole de tasse de café (E) clignote. L'appareil commence à préparer le café.
- Pour interrompre le processus, appuyez sur le bouton marche/arrêt (1).
- Si le processus est terminé, l'appareil émet un bip et passe en mode de maintien de température. Le symbole de tasse de café (E) cesse de clignoter. L'appareil peut être mis hors tension en appuyant sur le bouton marche/arrêt (1). Sinon, il s'arrête automatiquement au bout de 2 heures.
- Laissez l'appareil refroidir complètement.

Fonction de retardateur (fig. B & C)

L'appareil bénéficie d'une fonction de retardateur afin de programmer l'heure de début du processus de préparation du café.

Remarque : L'appareil peut être utilisé uniquement si l'écran est actif. Si l'écran est inactif, appuyez sur un bouton quelconque pour l'activer. L'appareil est prêt à être utilisé.

- Réglez l'horloge. Vérifiez si l'horloge a déjà été réglée. Si l'horloge n'a pas été réglée, voir la section "Réglage de l'horloge".
- Réglez la quantité de café. Consultez la section "Réglage de la quantité de café".
- Réglez la puissance du café. Consultez la section "Réglage de la puissance du café".
- Maintenez le bouton du minuteur (5) appuyé pour que le témoin du minuteur (5) clignote.
- Appuyez de manière répétée sur le bouton des heures (6) pour régler les heures.
- Appuyez de manière répétée sur le bouton des minutes (7) pour régler les minutes.
- Appuyez sur le bouton du minuteur (5) pour enregistrer les réglages. Le témoin du minuteur (C) est allumé en continu.
- Pour interrompre le processus, appuyez à nouveau sur le bouton du minuteur (5). Le témoin du minuteur (C) s'éteint.

Remarque : Si vous préparez du café avec du café moulu, arrêtez la fonction de moulin avant d'utiliser la fonction de retardateur.

Nettoyage et entretien

Avant de procéder, vous devez faire attention aux remarques suivantes :

- Avant le nettoyage ou l'entretien, arrêtez toujours l'appareil, débranchez la fiche secteur de la prise murale et attendez que l'appareil refroidisse.
- Ne plongez pas l'appareil dans l'eau ou autres liquides.

Avant de procéder, nous souhaiterions que vous preniez connaissance des remarques suivantes :

- N'utilisez pas de produits de nettoyage agressifs ou abrasifs pour nettoyer l'appareil.
- Ne nettoyez pas l'appareil avec des objets coupants.

- Contrôlez régulièrement les éventuels dommages sur l'appareil.
- Nettoyez les accessoires :
 - Nettoyez le pot de café à l'eau savonneuse.
 - Nettoyez le porte-filtre à café à l'eau savonneuse.
 - Nettoyez le couvercle du compartiment de grains de café à l'eau savonneuse.
 - Séchez soigneusement les accessoires.
- Nettoyez l'extérieur de l'appareil avec un chiffon humide. Séchez l'extérieur de l'appareil avec un chiffon propre et sec.
- Rangez l'appareil dans un endroit sec, hors de portée des enfants et à l'abri du gel.

Nettoyage du compartiment du moulin (fig. C & I)

Lorsque vous moulez des grains de café, la poudre de café peut boucher le mécanisme du moulin. Le compartiment du moulin (19) doit être nettoyé dès que le symbole d'avertissement (E01) est affiché à l'écran (8). Le compartiment du moulin (19) peut être nettoyé toutes les 2 semaines pour éviter que le mécanisme du moulin ne se bouche.

Avant de procéder, nous souhaiterions que vous preniez connaissance des remarques suivantes :

- Avant de nettoyer le compartiment du moulin, procédez comme suit :
 - Éteignez l'appareil.
 - Débranchez la fiche secteur de la prise murale.
 - Retirez le pot de café de la plaque chauffante.
 - Videz le porte-filtre à café. Placez un filtre à café adapté. Fermez l'ensemble de porte-filtre.
- Desserrez la vis (27) avec le tournevis (21).
- Ouvrez le couvercle (28).
- Nettoyez le compartiment du moulin (19) avec la brosse (21).
- Fermez le couvercle (28).
- Serrez la vis (27) avec le tournevis (21).

Détartrage de l'appareil (fig. A - D)

L'appareil doit être détartré tous les 70 cycles de préparation. Si vous laissez la fiche secteur dans la prise murale, l'appareil conserve en mémoire le nombre de cycles de préparation. Le témoin (D) clignote à l'écran (8), pour indiquer que l'appareil doit être détartré. Si l'appareil doit être détartré, utilisez un détartrant adapté. Des agents détartrants spéciaux sont disponibles auprès de notre station d'entretien.

Avant de détartrer l'appareil, l'ancien filtre carbone doit être retiré du réservoir d'eau. Le filtre carbone élimine le chlore et autres agents contaminants de l'eau pour purifier le goût du café. Après le détartrage de l'appareil, le nouveau filtre carbone doit être placé dans le réservoir d'eau. Des filtres carbone neufs sont proposés par notre station d'entretien.

Remarque : Princess décline toute responsabilité pour tout dommage occasionné par les agents détartrants. Les dommages causés par l'absence de détartrage régulier de l'appareil ne sont pas couverts par la garantie.

Avant de procéder, vous devez faire attention aux remarques suivantes :

- Avant son détartrage, arrêtez toujours l'appareil, débranchez la fiche secteur de la prise murale et attendez que l'appareil refroidisse.
- Ne plongez pas l'appareil dans l'eau ou autres liquides.
- Assurez-vous que la fonction du moulin est inactive lors du détartrage de l'appareil.

- Ouvrez le couvercle (25).
- Si nécessaire, videz le réservoir d'eau (14).
- Retirez le porte-filtre carbone (20) du réservoir d'eau (14).
- Ouvrez le couvercle (28).
- Retirez l'ancien filtre carbone (30).
- Placez le nouveau filtre carbone (29).
- Fermez le couvercle (28).

Remarque : Le porte-filtre carbone ne doit pas être placé dans le réservoir d'eau avant le détartrage de l'appareil.

- Remplissez le réservoir d'eau (14) avec un agent détartrant adapté.
- Placez le pot de café (16) sur la plaque chauffante (18).
- Insérez la fiche secteur dans la prise murale.
- Mettez l'appareil en marche en appuyant sur le bouton marche/arrêt (1).
- Laissez l'appareil en marche pour que le pot de café (16) contienne 1/3 de l'agent détartrant.
- Mettez l'appareil hors tension en appuyant sur le bouton marche/arrêt (1).
- Laissez l'agent détartrant agir environ 30 minutes.
- Mettez l'appareil en marche en appuyant sur le bouton marche/arrêt (1).
- Laissez l'appareil en marche pour que le pot de café (16) contienne le reste de l'agent détartrant. L'appareil s'arrête automatiquement dès que le réservoir d'eau (14) est vide.
- Rincez l'appareil deux fois selon la procédure suivante :
 - Remplissez le réservoir (14) avec de l'eau propre jusqu'au repère maximum sur l'indicateur de niveau d'eau (15).
 - Placez le pot de café vide (16) sur la plaque chauffante (18).
 - Mettez l'appareil en marche en appuyant sur le bouton marche/arrêt (1).
 - Laissez toute l'eau circuler dans l'appareil. L'appareil s'arrête automatiquement dès que le réservoir d'eau (14) est vide.
- Placez le porte-filtre carbone (20) dans le réservoir d'eau (14).
- Fermez le couvercle (25).
- Mettez l'appareil hors tension en appuyant sur le bouton marche/arrêt (1).
- Maintenez le sélecteur de quantité de café (3) et celui de puissance du café (4) enfoncés jusqu'à ce que le témoin (D) disparaisse de l'écran (8) (fig. C).
- Nettoyez l'extérieur de l'appareil avec un chiffon humide. Séchez l'extérieur de l'appareil avec un chiffon propre et sec. L'appareil est prêt à être utilisé.

Instructions de sécurité

Sécurité générale

- Lisez avec soin le manuel avant utilisation. Conservez le manuel pour référence future.
- Utilisez l'appareil et ses accessoires uniquement pour leurs fins prévues. N'utilisez pas l'appareil et ses accessoires pour tout autre objet que celui exposé dans le manuel.
- N'utilisez pas l'appareil si une pièce ou un accessoire quelconque est endommagé ou défectueux. Si une pièce ou un accessoire quelconque est endommagé ou défectueux, il doit être remplacé par le fabricant ou par un réparateur agréé.
- Les enfants doivent toujours être surveillés pour s'assurer qu'ils ne jouent pas avec l'appareil.
- L'emploi de cet appareil par des enfants ou des personnes présentant un handicap physique, sensoriel, mental ou moteur voire ne disposant pas des connaissances et de l'expérience nécessaires est potentiellement dangereux. Les personnes responsables de leur sécurité doivent leur fournir des instructions explicites voire les surveiller pour utiliser l'appareil.
- N'utilisez pas l'appareil à proximité d'une baignoire, d'une douche, d'un lavabo ou d'autres récipients contenant de l'eau.
- Ne plongez pas l'appareil dans l'eau ou autres liquides. Si l'appareil est plongé dans l'eau ou d'autres liquides, ne retirez pas l'appareil avec vos mains. Débranchez immédiatement la fiche secteur de la prise murale. Si l'appareil est plongé dans l'eau ou autre liquide, ne l'utilisez pas à nouveau.
- Cet appareil est destiné à un usage domestique et pour des applications similaires comme les zones de cuisine dans une boutique, un bureau ou autre environnement ; les fermes ; la clientèle des hôtels, motels et autres environnements résidentiels ; et les Bed & Breakfast.

Sécurité électrique

- Avant toute utilisation, vérifiez que la tension du secteur correspond à celle indiquée sur la plaque signalétique de l'appareil.

- L'appareil n'est pas conçu pour être utilisé avec une minuterie externe ou un système de télécommande séparé.
- Connectez l'appareil à une prise murale mise à la terre. Si nécessaire, vous pouvez utiliser une rallonge d'un diamètre adapté (au moins 3 x 1 mm²).
- Assurez-vous que l'eau ne peut pas s'infiltrer dans les contacts de prise du cordon d'alimentation et de la rallonge.
- Déroulez toujours complètement le cordon d'alimentation et la rallonge.
- Assurez-vous que le cordon d'alimentation ne pend pas sur le bord d'un plan de travail et ne peut pas être happé ou faire trébucher quelqu'un accidentellement.
- Maintenez le cordon d'alimentation à l'écart de la chaleur, de l'huile et des bords tranchants.
- N'utilisez pas l'appareil si le cordon d'alimentation ou la fiche secteur est endommagé ou défectueux. Si le cordon d'alimentation ou la fiche secteur est endommagé ou défectueux, il doit être remplacé par le fabricant ou par un réparateur agréé.
- Ne tirez pas sur le cordon d'alimentation pour débrancher la fiche secteur du secteur.
- Débranchez la fiche secteur du secteur lorsque l'appareil n'est pas utilisé, avant le montage ou le démontage de même qu'avant le nettoyage ou l'entretien.

Instructions de sécurité pour les cafetières

- N'utilisez pas l'appareil à l'extérieur.
- N'utilisez pas l'appareil dans un environnement humide.
- Si l'appareil est rempli d'eau, utilisez-le uniquement dans un environnement protégé contre le gel.
- Placez l'appareil sur une surface stable et plane.
- Placez l'appareil sur une surface résistante à la chaleur et aux projections.
- Ne placez pas l'appareil sur une plaque de cuisson.
- Ne placez pas l'appareil sur une surface chaude ou à proximité de flammes nues.

-
- Assurez-vous que l'appareil n'entre en contact avec aucune matière inflammable.
 - Maintenez l'appareil à l'écart des sources de chaleur.
 - Attention à l'eau chaude et à la vapeur afin d'éviter les brûlures.
 - Rangez l'appareil dans un endroit sec lorsqu'il n'est pas utilisé. Assurez-vous que les enfants ne puissent pas accéder aux appareils rangés.

Clause de non responsabilité

Sous réserve de modifications ;
les spécifications peuvent être modifiées
sans préavis.

Herzlichen Glückwunsch!

Sie haben ein Princess Produkt erworben. Unser Ziel ist es, Qualitätsprodukte mit einem geschmackvollen Design zu einem erschwinglichen Preis anzubieten. Wir hoffen, dass Sie viele Jahre Gefallen an diesem Produkt finden.

Beschreibung (Abb. A - C)

Ihre 249402 Princess Kaffeemaschine wurde zur Zubereitung von Kaffee in Form von Kaffeebohnen oder gemahlenem Kaffee konzipiert. Das Gerät ist nur für den Gebrauch in geschlossenen Räumen geeignet. Das Gerät ist nur für den Hausgebrauch geeignet.

1. Ein-/Aus-Taste
2. Mahltaste
3. Kaffeemengenwähler
4. Kaffeestärkenwähler
5. Timer-Taste
6. Stunden-Taste
7. Minuten-Taste
8. Anzeige
9. Feinheitswähler für gemahlene Kaffee
10. Kaffeefilterhalter
11. Filterhalter-Baugruppe
12. Freigabetaste (Filterhalter-Baugruppe)
13. Kaffeebohnenschale
14. Wasserbehälter
15. Wasserstandanzeige
16. Kaffeekanne
17. Kaffeestandanzeige
18. Heizplatte
19. Mahlfach
20. Kohlefilterhalter
21. Bürste / Schraubendreher
22. Kaffeelöffel
23. Dampfloch
24. Entkalkungsknopf
 - A. Kaffeemengenanzeige
 - B. Kaffeestärkenanzeige
 - C. Timer-Anzeige
 - D. Entkalkungsanzeige
 - E. Warmhalteanzeige

Erster Gebrauch

Vorbereitung

- Reinigen Sie das Zubehör:
 - Reinigen Sie die Kaffeekanne in Seifenwasser. Spülen Sie die Kaffeekanne aus.
 - Reinigen Sie den Kaffeefilterhalter in Seifenwasser. Spülen Sie den Kaffeefilterhalter ab.
 - Reinigen Sie den Deckel des Kaffeebohnenschale in Seifenwasser. Spülen Sie den Deckel des Kaffeebohnenschale ab.
 - Trocknen Sie das Zubehör gründlich ab.
- Reinigen Sie das Äußere des Geräts mit einem feuchten Lappen. Trocknen Sie das Äußere des Geräts mit einem sauberen trockenen Lappen ab.
- Spülen Sie das Gerät.

Einstellen der Uhr (Abb. B & C)

Wird der Netzstecker in die Wandsteckdose gesteckt, leuchtet die Anzeige (8) auf, um anzuzeigen, dass die Uhr eingestellt werden kann. Die Uhr kann aber auch zu jedem späteren Zeitpunkt eingestellt werden.

- Drücken Sie wiederholt auf die Stunden-Taste (6), um die Stunden einzustellen.
- Drücken Sie wiederholt auf die Minuten-Taste (7), um die Minuten einzustellen. Die Zeit wird auf der Anzeige (8) sichtbar.

Gebrauch

Das Gerät kann zur Zubereitung von Kaffee mit Kaffeebohnen oder gemahlenem Kaffee verwendet werden. Vor dem Erstgebrauch ist das Gerät auf die Zubereitung von Kaffee mit Kaffeebohnen eingestellt. Nach jedem Gebrauch erinnert sich das Gerät an die letzte Einstellung für den nächsten Gebrauch: Zubereitung von Kaffee mit Kaffeebohnen oder Zubereitung von Kaffee mit gemahlenem Kaffee.

Das Gerät kann nur verwendet werden, wenn die Anzeige aktiviert ist. Ist die Anzeige nicht aktiviert, drücken Sie auf eine beliebige Taste, um die Anzeige zu aktivieren. Das Gerät ist gebrauchsbereit.

Bevor Sie fortfahren, beachten Sie bitte unbedingt die folgenden Hinweise:

- Halten Sie Ihre Hände, das Gesicht und andere Körperteile vom Dampfloch fern. Der Dampf aus dem Gerät wird beim Gebrauch sehr heiß.
- Decken Sie nicht das Dampfloch ab.

Füllen des Wasserbehälters (Abb. D)

Bevor Sie fortfahren, beachten Sie bitte unbedingt die folgenden Hinweise:

- Schalten Sie das Gerät aus und ziehen Sie den Netzstecker aus der Wandsteckdose, bevor Sie den Wasserbehälter füllen.
- Füllen Sie den Wasserbehälter nicht mit mehr Wasser, als es zur Zubereitung des Kaffees erforderlich ist. Verwenden Sie nur die zur Zubereitung des Kaffees erforderliche Wassermenge. Das Gerät stoppt automatisch, sobald der Wasserbehälter leer ist.

Bevor Sie fortfahren, richten Sie bitte Ihre Aufmerksamkeit auf folgende Hinweise:

- Verwenden Sie das Gerät nicht ohne Wasser im Wasserbehälter.
- Überschreiten Sie beim Füllen des Wasserbehälters nicht die Maximalmarke. Vergewissern Sie sich, dass der Wasserstand beim Gebrauch stets oberhalb der Mindestmarke liegt.
- Verwenden Sie ausschließlich kaltes Wasser, um den Wasserbehälter zu füllen.
- Verwenden Sie kein kohlesäurehaltiges Wasser oder andere Flüssigkeiten, um den Wasserbehälter zu füllen.
- Gießen Sie kein Wasser in das Kaffeebohnenfach.
- Öffnen Sie den Deckel (25).
- Füllen Sie den Wasserbehälter (14) bis zur erforderlichen Marke auf der Wasserstandsanzeige (15) mit Wasser.
- Füllen Sie den Wasserbehälter nicht mit mehr Wasser, als es zur Zubereitung des Kaffees erforderlich ist. Verwenden Sie nur die zur Zubereitung des Kaffees erforderliche Wassermenge. Das Gerät stoppt automatisch, sobald der Wasserbehälter leer ist.
- Schließen Sie den Deckel (25).

Einstellen der Kaffeemenge (Abb. B & C)

Der Kaffeemengenwähler (3) wird zur Einstellung der erforderlichen Kaffeemenge verwendet. Der Kaffeemengenwähler (3) kann auf 2, 4, 6, 8 oder 10 Tassen eingestellt werden.

Hinweis: Das Gerät kann nur verwendet werden, wenn die Anzeige aktiviert ist. Ist die Anzeige nicht aktiviert, drücken Sie auf eine beliebige Taste, um die Anzeige zu aktivieren. Das Gerät ist gebrauchsbereit.

- Drücken Sie wiederholt auf den Kaffeemengenwähler (3), um die Kaffeemenge einzustellen. Die Anzahl der Tassen (A) wird auf der Anzeige (8) sichtbar.

Einstellen der Kaffeestärke (Abb. B & C)

Der Kaffeestärkenwähler (4) wird zur Einstellung der erforderlichen Kaffeestärke verwendet. Der Kaffeestärkenwähler (4) kann auf milden Kaffee (MILD), mittelstarken Kaffee (MEDIUM) und starken Kaffee (STRONG) eingestellt werden.

Hinweis: Das Gerät kann nur verwendet werden, wenn die Anzeige aktiviert ist. Ist die Anzeige nicht aktiviert, drücken Sie auf eine beliebige Taste, um die Anzeige zu aktivieren. Das Gerät ist gebrauchsbereit.

- Drücken Sie wiederholt auf den Kaffeestärkenwähler (4), um die Kaffeestärke einzustellen. Die Kaffeestärke (B) wird auf der Anzeige (8) sichtbar.

Einstellen der Feinheit von gemahlenem Kaffee (Abb. E)

Der Feinheitswähler für gemahlenen Kaffee (9) wird zur Einstellung der erforderlichen Feinheit von gemahlenem Kaffee bei der Verwendung von Kaffeebohnen verwendet. Der Feinheitswähler für gemahlenen Kaffee (9) kann auf verschiedene Positionen von feinkörnig bis grobkörnig eingestellt werden.

- Drehen Sie den Feinheitswähler für gemahlenen Kaffee (9) auf die erforderliche Position, um die Feinheit des gemahlenen Kaffees einzustellen.

Kaffee kochen mit Kaffeebohnen (Abb. A - H)

Bevor Sie fortfahren, richten Sie bitte Ihre Aufmerksamkeit auf folgende Hinweise:

- Verwenden Sie nur Kaffeebohnen, die für das Gerät geeignet sind.
- Verwenden Sie nur Papier-Kaffeefilter (1x4), die für das Gerät geeignet sind.
- Ist die Mahlfunktion nicht aktiviert, drücken Sie auf die Mahltaste (2), um die Mahlfunktion zu aktivieren. Die Kaffeemenge und die Kaffeestärke werden auf der Anzeige sichtbar.
- Füllen Sie den Wasserbehälter (14) mit der erforderlichen Wassermenge.
- Füllen Sie den Wasserbehälter nicht mit mehr Wasser, als es zur Zubereitung des Kaffees erforderlich ist. Verwenden Sie nur die zur Zubereitung des Kaffees erforderliche Wassermenge. Das Gerät stoppt automatisch, sobald der Wasserbehälter leer ist.
- Öffnen Sie den Deckel (26).
- Füllen Sie das Kaffeebohnenfach (13) vollständig mit Kaffeebohnen auf.
- Schließen Sie den Deckel (26).
- Stellen Sie die Feinheit des gemahlten Kaffees ein. Siehe Abschnitt "Einstellen der Feinheit von gemahlenem Kaffee".
- Drücken Sie auf die Freigabetaste (12), um die Filterhalter-Baugruppe (11) zu öffnen.
- Legen Sie einen geeigneten Kaffeefilter in den Kaffeefilterhalter (10) ein.
- Schließen Sie die Filterhalter-Baugruppe (11), bis die Freigabetaste (12) einrastet.

Hinweis: Das Gerät kann nur verwendet werden, wenn die Anzeige aktiviert ist. Ist die Anzeige nicht aktiviert, drücken Sie auf eine beliebige Taste, um die Anzeige zu aktivieren. Das Gerät ist gebrauchsbereit.

- Stellen Sie die Kaffeemenge ein. Siehe Abschnitt "Einstellen der Kaffeemenge".
- Stellen Sie die Kaffeestärke ein. Siehe Abschnitt "Einstellen der Kaffeestärke".
- Stellen Sie die Kaffeekanne (16) auf die Heizplatte (18).
- Schalten Sie das Gerät durch Druck auf die Ein-/Aus-Taste (1) ein. Das Kaffeetassensymbol (E) beginnt zu blinken.

Nach einigen Sekunden beginnt das Gerät, Kaffeebohnen zu mahlen und Kaffee zuzubereiten.

- Um den Vorgang zu unterbrechen, drücken Sie auf die Ein-/Aus-Taste (1).
- Ist der Vorgang abgeschlossen, gibt das Gerät ein Signal von sich und schaltet in den Warmhaltemodus. Das Kaffeetassensymbol (E) hört auf zu blinken. Das Gerät kann durch Druck auf die Ein-/Aus-Taste (1) abgeschaltet werden; andernfalls schaltet es sich nach 2 Stunden automatisch ab.
- Lassen Sie das Gerät vollständig abkühlen.

Kaffee kochen mit gemahlenem Kaffee (Abb. A, B, C, D & G)

Bevor Sie fortfahren, richten Sie bitte Ihre Aufmerksamkeit auf folgende Hinweise:

- Verwenden Sie nur gemahlene Kaffee, der für das Gerät geeignet sind.
- Verwenden Sie nur Papier-Kaffeefilter (1x4), die für das Gerät geeignet sind.
- Ist die Mahlfunktion aktiviert, drücken Sie auf die Mahltaste (2), um die Mahlfunktion zu deaktivieren. Die Kaffeemenge und die Kaffeestärke werden nicht auf der Anzeige sichtbar.
- Füllen Sie den Wasserbehälter (14) mit der erforderlichen Wassermenge.
- Füllen Sie den Wasserbehälter nicht mit mehr Wasser, als es zur Zubereitung des Kaffees erforderlich ist. Verwenden Sie nur die zur Zubereitung des Kaffees erforderliche Wassermenge. Das Gerät stoppt automatisch, sobald der Wasserbehälter leer ist.
- Drücken Sie auf die Freigabetaste (12), um die Filterhalter-Baugruppe (11) zu öffnen.
- Legen Sie einen geeigneten Kaffeefilter in den Kaffeefilterhalter (10) ein.
- Geben Sie die erforderliche Kaffeemenge in den Kaffeefilter.
- Schließen Sie die Filterhalter-Baugruppe (11), bis die Freigabetaste (12) einrastet.
- Stellen Sie die Kaffeekanne (16) auf die Heizplatte (18).

Hinweis: Das Gerät kann nur verwendet werden, wenn die Anzeige aktiviert ist. Ist die Anzeige nicht aktiviert, drücken Sie auf eine beliebige Taste, um die Anzeige zu aktivieren. Das Gerät ist gebrauchsbereit.

- Schalten Sie das Gerät durch Druck auf die Ein-/Aus-Taste (1) ein. Das Kaffeetassensymbol (E) beginnt zu blinken. Das Gerät beginnt mit der Zubereitung des Kaffees.
- Um den Vorgang zu unterbrechen, drücken Sie auf die Ein-/Aus-Taste (1).
- Ist der Vorgang abgeschlossen, gibt das Gerät ein Signal von sich und schaltet in den Warmhaltemodus. Das Kaffeetassensymbol (E) hört auf zu blinken. Das Gerät kann durch Druck auf die Ein-/Aus-Taste (1) abgeschaltet werden; andernfalls schaltet es sich nach 2 Stunden automatisch ab.
- Lassen Sie das Gerät vollständig abkühlen.

Startverzögerungsfunktion (Abb. B & C)

Das Gerät hat eine Startverzögerung, die eine Programmierung der Startzeit der Kaffe Zubereitung ermöglicht.

Hinweis: Das Gerät kann nur verwendet werden, wenn die Anzeige aktiviert ist. Ist die Anzeige nicht aktiviert, drücken Sie auf eine beliebige Taste, um die Anzeige zu aktivieren. Das Gerät ist gebrauchsbereit.

- Stellen Sie die Uhr ein. Prüfen Sie, ob die Uhr bereits gestellt wurde. Wurde die Uhr nicht gestellt, schlagen Sie im Abschnitt "Einstellen der Uhr" nach.
- Stellen Sie die Kaffeemenge ein. Siehe Abschnitt "Einstellen der Kaffeemenge".
- Stellen Sie die Kaffeestärke ein. Siehe Abschnitt "Einstellen der Kaffeestärke".
- Halten Sie die Timer-Taste (5) gedrückt, bis die Timer-Anzeige (C) blinkt.
- Drücken Sie wiederholt auf die Stunden-Taste (6), um die Stunden einzustellen.
- Drücken Sie wiederholt auf die Minuten-Taste (7), um die Minuten einzustellen.
- Drücken Sie auf die Timer-Taste (5), um die Einstellungen zu speichern. Die Timer-Anzeige (C) leuchtet kontinuierlich.
- Um den Vorgang zu unterbrechen, drücken Sie erneut auf die Timer-Taste (5). Die Timer-Anzeige (C) erlischt.

Hinweis: Falls Sie Kaffee mit bereits gemahlene Bohnen zubereiten möchten, schalten Sie die Mahlfunktion ab, bevor Sie die Startverzögerungsfunktion verwenden.

Reinigung und Wartung

Bevor Sie fortfahren, beachten Sie bitte unbedingt die folgenden Hinweise:

- Schalten Sie das Gerät vor der Reinigung und Wartung stets aus, ziehen Sie den Netzstecker aus der Wandsteckdose und warten Sie, bis das Gerät abgekühlt ist.
- Tauchen Sie das Gerät niemals in Wasser oder andere Flüssigkeiten ein.

Bevor Sie fortfahren, richten Sie bitte Ihre Aufmerksamkeit auf folgende Hinweise:

- Verwenden Sie keine aggressiven oder scheuernden Mittel, um das Gerät zu reinigen.
- Verwenden Sie keine scharfen Gegenstände, um das Gerät zu reinigen.

- Kontrollieren Sie das Gerät regelmäßig auf mögliche Schäden.
- Reinigen Sie das Zubehör:
 - Reinigen Sie die Kaffeekanne in Seifenwasser.
 - Reinigen Sie den Kaffeefilterhalter in Seifenwasser.
 - Reinigen Sie den Deckel des Kaffeebohnenfachs in Seifenwasser.
 - Trocknen Sie das Zubehör gründlich ab.
- Reinigen Sie das Äußere des Geräts mit einem feuchten Lappen. Trocknen Sie das Äußere des Geräts mit einem sauberen trockenen Lappen ab.
- Bewahren Sie das Gerät an einem trockenen, frostfreien und für Kinder unerreichbaren Ort auf.

Reinigung des Mahlfachs (Abb. C & I)

Beim Mahlen von Kaffeebohnen kann Kaffeepulver den Mahlmechanismus verstopfen. Das Mahlfach (19) muss gereinigt werden, wenn das Warnsymbol (E01) auf der Anzeige (8) sichtbar wird. Das Mahlfach (19) kann alle 2 Wochen gereinigt werden, um zu verhindern, dass der Mahlmechanismus verstopft wird.

Bevor Sie fortfahren, richten Sie bitte Ihre Aufmerksamkeit auf folgende Hinweise:

- Treffen Sie vor der Reinigung des Mahlfachs folgende Maßnahmen:

- Schalten Sie das Gerät aus.
 - Ziehen Sie den Netzstecker aus der Wandsteckdose.
 - Nehmen Sie die Kaffeekanne von der Heizplatte.
 - Leeren Sie den Kaffeefilterhalter. Legen Sie einen geeigneten Kaffeefilter ein. Schließen Sie die Filterhalter-Baugruppe.
 - Lösen Sie die Schraube (27) mit einem Schraubendreher (21).
 - Öffnen Sie den Deckel (28).
 - Reinigen Sie das Mahlfach (19) mit der Bürste (21).
 - Schließen Sie den Deckel (28).
 - Ziehen Sie die Schraube (27) mit einem Schraubendreher (21) an.
- Vergewissern Sie sich, dass die Mahlfunktion nicht aktiviert ist, wenn das Gerät entkalkt wird.
 - Öffnen Sie den Deckel (25).
 - Leeren Sie den Wasserbehälter (14) ggf.
 - Entfernen Sie den Kohlefilterhalter (20) aus dem Wasserbehälter (14).
 - Öffnen Sie den Deckel (28).
 - Entfernen Sie den alten Kohlefilter (30).
 - Setzen Sie den neuen Kohlefilter (29) ein.
 - Schließen Sie den Deckel (28).

Hinweis: Der Kohlefilterhalter darf erst in den Wasserbehälter eingesetzt werden, nachdem das Gerät entkalkt worden ist.

- Füllen Sie den leeren Wasserbehälter (14) mit einem geeigneten Entkalker.
- Stellen Sie die Kaffeekanne (16) auf die Heizplatte (18).
- Stecken Sie den Netzstecker in die Wandsteckdose.
- Schalten Sie das Gerät durch Druck auf die Ein-/Aus-Taste (1) ein.
- Lassen Sie das Gerät laufen, bis sich 1/3 des Entkalkers in der Kaffeekanne (16) befindet.
- Schalten Sie das Gerät durch Druck auf die Ein-/Aus-Taste (1) aus.
- Lassen Sie den Entkalker ca. 30 Minuten lang einwirken.
- Schalten Sie das Gerät durch Druck auf die Ein-/Aus-Taste (1) ein.
- Lassen Sie das Gerät laufen, bis sich der restliche Entkalker in der Kaffeekanne (16) befindet. Das Gerät stoppt automatisch, sobald der Wasserbehälter (14) leer ist.
- Spülen Sie das Gerät entsprechend den unten aufgeführten Anweisungen zwei Mal durch:
 - Füllen Sie den Wasserbehälter (14) bis zur Maximalmarke auf der Wasserstandsanzeige (15) mit sauberem Wasser.
 - Stellen Sie die leere Kaffeekanne (16) auf die Heizplatte (18).
 - Schalten Sie das Gerät durch Druck auf die Ein-/Aus-Taste (1) ein.
 - Lassen Sie das gesamte Wasser durch das Gerät laufen. Das Gerät stoppt automatisch, sobald der Wasserbehälter (14) leer ist.

Entkalken des Geräts (Abb. A - D)

Das Gerät muss alle 70 Brühzyklen entkalkt werden. Wenn Sie den Netzstecker in der Wandsteckdose lassen, protokolliert das Gerät die Anzahl an Brühzyklen. Die Anzeige (D) blinkt, um darauf hinzuweisen, dass das Gerät entkalkt werden muss. Muss das Gerät entkalkt werden, verwenden Sie einen geeigneten Entkalker. Spezielle Entkalker sind bei unserem Kundendienst erhältlich.

Vor dem Entkalken des Geräts muss der alte Kohlefilter aus dem Wasserbehälter entfernt werden. Für einen reinen Kaffeegeschmack entfernt der Kohlefilter Chlor und andere Verunreinigungen aus dem Wasser. Nach dem Entkalken des Geräts muss ein neuer Kohlefilter in den Wasserbehälter eingesetzt werden. Neue Kohlefilter stehen bei unserer Servicestation zur Verfügung.

Hinweis: Princess haftet nicht für durch Entkalker entstandene Schäden. Schäden, die durch ein nicht regelmäßiges Entkalken des Geräts entstanden sind, sind nicht von der Garantie abgedeckt.

Bevor Sie fortfahren, beachten Sie bitte unbedingt die folgenden Hinweise:

- Ziehen Sie vor dem Entkalken des Geräts den Netzstecker aus der Wandsteckdose und warten Sie, bis das Gerät abgekühlt ist.
- Tauchen Sie das Gerät niemals in Wasser oder andere Flüssigkeiten ein.

- Setzen Sie den Kohlefilterhalter (20) in den Wasserbehälter (14) ein.
- Schließen Sie den Deckel (25).
- Schalten Sie das Gerät durch Druck auf die Ein-/Aus-Taste (1) aus.
- Halten Sie den Kaffeemengenwähler (3) und den Kaffeestärkenwähler (4) gedrückt, bis die Anzeige (D) auf der Anzeige (8) verschwindet (Abb. C).
- Reinigen Sie das Äußere des Geräts mit einem feuchten Lappen. Trocknen Sie das Äußere des Geräts mit einem sauberen trockenen Lappen ab. Das Gerät ist gebrauchsbereit.
- Tauchen Sie das Gerät niemals in Wasser oder andere Flüssigkeiten ein. Falls das Gerät in Wasser oder andere Flüssigkeiten eingetaucht wurde, nehmen Sie es nicht mit Ihren Händen heraus. Ziehen Sie sofort den Netzstecker aus der Wandsteckdose. Falls das Gerät in Wasser oder andere Flüssigkeiten eingetaucht wird, darf es nicht mehr verwendet werden.
- Dieses Gerät darf nur für den Hausgebrauch und ähnliche Anwendungen wie in Personalküchenbereichen von Geschäften, Büros und anderen Arbeitsumgebungen, in Gutshäusern und von Kunden in Hotels, Motels und anderen Wohnbereichen zum Schlafen und Frühstück verwendet werden.

Sicherheitsanweisungen

Allgemeine Sicherheit

- Lesen Sie das Handbuch vor dem Gebrauch genau durch. Bewahren Sie das Handbuch zur künftigen Bezugnahme auf.
- Verwenden Sie das Gerät und sein Zubehör nur für den Zweck, für den es konstruiert wurde. Verwenden Sie das Gerät und sein Zubehör nicht für Zwecke, die nicht in diesem Handbuch beschrieben sind.
- Verwenden Sie das Gerät nicht, wenn ein Teil oder Zubehör beschädigt oder defekt ist. Ist ein Teil oder Zubehör beschädigt oder defekt, muss es vom Hersteller oder einem autorisierten Reparaturbetrieb ausgetauscht werden.
- Kinder müssen stets beaufsichtigt werden, um sicherzustellen, dass sie nicht mit dem Gerät spielen.
- Die Benutzung des Geräts durch Kinder oder durch Personen mit eingeschränkten körperlichen, sensorischen, geistigen oder motorischen Fähigkeiten oder ohne das erforderliche Wissen und die nötige Erfahrung kann gefährlich sein! Die für die Sicherheit verantwortlichen Personen müssen klare Anweisungen geben oder den Gebrauch des Geräts beaufsichtigen.
- Verwenden Sie das Gerät nicht in der Nähe von Badewannen, Duschen, Bassins oder anderen Wasserbehältern.

Elektrische Sicherheit

- Vergewissern Sie sich vor dem Gebrauch stets, dass die Netzspannung mit der Spannung auf dem Typenschild des Geräts übereinstimmt.
- Das Gerät ist nicht dafür ausgelegt, von einer externen Zeitschaltuhr oder einem Fernsteuersystem betrieben zu werden.
- Schließen Sie das Gerät an eine geerdete Wandsteckdose an. Verwenden Sie nötigenfalls ein geerdetes Verlängerungskabel mit einem geeigneten Durchmesser (mindestens 3 x 1 mm²).
- Stellen Sie sicher, dass kein Wasser in die Steckkontakte des Netzkabels und in das Verlängerungskabel eindringen kann.
- Wickeln Sie das Netzkabel und das Verlängerungskabel stets vollständig ab.
- Vergewissern Sie sich, dass das Netzkabel nicht an der Kante einer Arbeitsplatte hängen bleibt und nicht versehentlich daran gezogen oder darüber gestolpert wird.
- Halten Sie das Netzkabel von Hitzequellen, Öl und scharfen Kanten fern.
- Verwenden Sie das Gerät nicht, wenn das Netzkabel oder der Netzstecker beschädigt oder defekt ist. Ist das Netzkabel oder der Netzstecker beschädigt oder defekt, muss das Teil vom Hersteller oder einem autorisierten Reparaturbetrieb ausgetauscht werden.

- Ziehen Sie niemals am Netzkabel, um den Netzstecker aus der Wandsteckdose zu ziehen.
- Ziehen Sie den Netzstecker aus der Wandsteckdose, wenn das Gerät nicht gebraucht wird, sowie vor der Zerlegung bzw. dem Zusammenbau und vor der Reinigung und Wartung.

Sicherheitsanweisungen für Kaffeemaschinen

- Verwenden Sie das Gerät nicht im Freien.
- Verwenden Sie das Gerät nicht in feuchten Umgebungen.
- Verwenden Sie das Gerät nur in frostfreien Umgebungen, wenn das Gerät mit Wasser gefüllt ist.
- Stellen Sie das Gerät auf eine stabile, flache Oberfläche.
- Stellen Sie das Gerät auf eine hitzebeständige und spritzgeschützte Oberfläche.
- Stellen Sie das Gerät nicht auf ein Kochfeld.
- Stellen Sie das Gerät nicht auf heiße Oberflächen oder in die Nähe von offenen Flammen.
- Stellen Sie sicher, dass das Gerät nicht mit entzündlichem Material in Berührung kommt.
- Halten Sie das Gerät von Wärmequellen fern.
- Gehen Sie vorsichtig mit heißem Wasser und Dampf um, um Verbrennungen zu vermeiden.
- Bewahren Sie das Gerät bei Nichtgebrauch an einem trockenen Ort auf. Vergewissern Sie sich, dass Kinder keinen Zugang zu den aufbewahrten Geräten haben.

Haftungsausschluss

Änderungen vorbehalten; die Daten können ohne Vorankündigung geändert werden.

¡Enhorabuena!

Ha adquirido un producto Princess. Nuestro objetivo es suministrar productos de calidad con un diseño elegante a un precio asequible. Esperamos que disfrute de este producto durante muchos años.

Descripción (fig. A - C)

La cafetera 249402 Princess se ha diseñado para preparar café con granos de café o café molido. El aparato es adecuado sólo para uso interior. El aparato es adecuado sólo para uso doméstico.

1. Botón de encendido/apagado
2. Botón de molido
3. Selector de cantidad de café
4. Selector de fuerza del café
5. Botón del temporizador
6. Botón de las horas
7. Botón de los minutos
8. Visor
9. Selector de nivel de molido del café
10. Portafiltro de café
11. Conjunto del portafiltro
12. Botón de desbloqueo (conjunto del portafiltro)
13. Compartimento de granos de café
14. Depósito de agua
15. Indicador de nivel de agua
16. Cafetera
17. Indicador de nivel de café
18. Placa de calentamiento
19. Compartimento de molido
20. Portafiltro de carbón
21. Cepillo / destornillador
22. Cuchara de café
23. Orificio de vapor
24. Botón de descalcificación
 - A. Indicador de cantidad de café
 - B. Indicador de fuerza del café
 - C. Indicador del temporizador
 - D. Indicador de descalcificación
 - E. Indicador de mantenimiento de calor

Uso inicial

Preparación

- Limpie los accesorios:
 - Limpie la cafetera con agua jabonosa. Aclare la cafetera.
 - Limpie el portafiltro de café con agua jabonosa. Aclare el portafiltro de café.
 - Limpie la tapa del compartimento de granos de café con agua jabonosa. Aclare la tapa del compartimento de granos de café.
 - Seque bien los accesorios.
- Limpie el exterior del aparato con un paño húmedo. Seque el exterior del aparato con un paño limpio y seco.
- Aclare el aparato.

Ajuste del reloj (fig. B & C)

Cuando el enchufe eléctrico se inserta en la toma de pared, el visor (8) se ilumina para indicar que puede ajustarse el reloj. El reloj puede ajustarse en cualquier momento con posterioridad.

- Pulse repetidamente el botón de las horas (6) para ajustar las horas.
- Pulse repetidamente el botón de los minutos (7) para ajustar los minutos. La hora se muestra en el visor (8).

Uso

El aparato puede utilizarse para preparar café con granos de café o café molido. Antes del primer uso, el aparato debe ajustarse para preparar café con granos de café. Tras cada uso, el aparato memorizará el último ajuste utilizado para el siguiente uso: preparación de café con granos de café o preparación de café con café molido.

El aparato sólo puede utilizarse cuando el visor está activado. Si el visor no está activado, pulse cualquier botón para activarlo. El aparato está listo para el uso.

Antes de continuar, es necesario que preste atención a las siguientes notas:

- Mantenga las manos, la cara y otras partes del cuerpo alejadas del orificio de vapor.

El vapor del aparato se calienta mucho durante el uso.

- No cubra el orificio de vapor.

Llenado del depósito de agua (fig. D)

Antes de continuar, es necesario que preste atención a las siguientes notas:

- Antes de llenar el depósito de agua, apague el aparato y retire el enchufe eléctrico de la toma de pared.
- No llene el depósito de agua con más agua de la necesaria para preparar el café. Utilice sólo la cantidad de agua necesaria para preparar el café. El aparato se detiene automáticamente cuando se vacía el depósito de agua.

Antes de continuar, nos gustaría que centre su atención en las siguientes notas:

- No utilice el aparato sin agua en el depósito de agua.
- No supere la marca de máximo cuando llene el depósito de agua. Asegúrese de que el nivel de agua esté siempre por encima de la marca de mínimo durante el uso.
- Utilice únicamente agua fría para llenar el depósito de agua.
- No utilice agua carbonatada ni otros líquidos para llenar el depósito de agua.
- No eche agua en el compartimento de granos de café.

- Abra la cubierta (25).
- Llene el depósito de agua (14) con agua hasta la marca deseada en el indicador de nivel de agua (15).
- No llene el depósito de agua con más agua de la necesaria para preparar el café. Utilice sólo la cantidad de agua necesaria para preparar el café. El aparato se detiene automáticamente cuando se vacía el depósito de agua.
- Cierre la cubierta (25).

Ajuste de la cantidad de café (fig. B & C)

El selector de cantidad de café (3) se utiliza para ajustar la cantidad de café deseada. El selector de cantidad de café (3) puede ajustarse a 2, 4, 6, 8 ó 10 tazas.

Nota: El aparato sólo puede utilizarse cuando el visor está activado. Si el visor no está activado, pulse cualquier botón para activarlo. El aparato está listo para el uso.

- Pulse repetidamente el selector de cantidad de café (3) para ajustar la cantidad de café. El número de taza (A) se muestra en el visor (8).

Ajuste de la fuerza del café (fig. B & C)

El selector de fuerza del café (4) se utiliza para ajustar la fuerza del café deseada. El selector de fuerza del café (4) puede ajustarse a café débil (MILD), café medio (MEDIUM) y café fuerte (STRONG).

Nota: El aparato sólo puede utilizarse cuando el visor está activado. Si el visor no está activado, pulse cualquier botón para activarlo. El aparato está listo para el uso.

- Pulse repetidamente el selector de fuerza del café (4) para ajustar la fuerza del café. La fuerza del café (B) se muestra en el visor (8).

Ajuste del nivel de molido del café (fig. E)

El selector de nivel de molido del café (9) se utiliza para ajustar el nivel de molido del café cuando se utilizan granos de café. El selector de nivel de molido del café (9) puede ajustarse a distintas posiciones desde café molido fino a café molido grueso.

- Gire el selector de nivel de molido del café (9) a la posición deseada para ajustar el nivel de molido del café.

Preparación de café con granos de café (fig. A - H)

Antes de continuar, nos gustaría que centre su atención en las siguientes notas:

- Utilice únicamente granos de café que sean adecuados para el aparato.
- Utilice únicamente filtros de café de papel (1x4) que sean adecuados para el aparato.
- Si la función de molido no está activada, pulse el botón de molido (2) para activar la función de molido. La cantidad de café y la fuerza del café se muestran en el visor.

- Llene el depósito de agua (14) con la cantidad deseada de agua.
- No llene el depósito de agua con más agua de la necesaria para preparar el café. Utilice sólo la cantidad de agua necesaria para preparar el café. El aparato se detiene automáticamente cuando se vacía el depósito de agua.
- Abra la cubierta (26).
- Llene completamente el compartimento de granos de café (13).
- Cierre la cubierta (26).
- Ajuste el nivel de molido del café. Consulte la sección "Ajuste del nivel de molido del café".
- Pulse el botón de desbloqueo (12) para abrir el conjunto de portafiltro (11).
- Coloque un filtro de café adecuado en el portafiltro de café (10).
- Cierre el conjunto del portafiltro (11) hasta que el botón de desbloqueo (12) encaje en su posición.

Nota: El aparato sólo puede utilizarse cuando el visor está activado. Si el visor no está activado, pulse cualquier botón para activarlo. El aparato está listo para el uso.

- Ajuste la cantidad de café. Consulte la sección "Ajuste de la cantidad de café".
- Ajuste la fuerza del café. Consulte la sección "Ajuste de la fuerza del café".
- Coloque la cafetera (16) sobre la placa de calentamiento (18).
- Encienda el aparato pulsando el botón de encendido/apagado (1). El símbolo de la taza de café (E) empieza a parpadear. Tras unos segundos, el aparato empieza a moler los granos de café y a preparar el café.
- Para interrumpir el proceso, pulse el botón de encendido/apagado (1).
- Cuando se haya completado el proceso, el aparato pitará y pasará al modo de mantenimiento en caliente. El símbolo de la taza de café (E) deja de parpadear. El aparato puede apagarse pulsando el botón de encendido/apagado (1) o se apaga automáticamente tras 2 horas.
- Deje que el aparato se enfríe completamente.

Preparación de café con café molido (fig. A, B, C, D & G)

Antes de continuar, nos gustaría que centre su atención en las siguientes notas:

- Utilice únicamente café molido que sea adecuado para el aparato.
- Utilice únicamente filtros de café de papel (1x4) que sean adecuados para el aparato.
- Si la función de molido está activada, pulse el botón de molido (2) para desactivar la función de molido. La cantidad de café y la fuerza del café no se muestran en el visor.
- Llene el depósito de agua (14) con la cantidad deseada de agua.
- No llene el depósito de agua con más agua de la necesaria para preparar el café. Utilice sólo la cantidad de agua necesaria para preparar el café. El aparato se detiene automáticamente cuando se vacía el depósito de agua.
- Pulse el botón de desbloqueo (12) para abrir el conjunto de portafiltro (11).
- Coloque un filtro de café adecuado en el portafiltro de café (10).
- Ponga la cantidad de café deseada en el filtro de café.
- Cierre el conjunto del portafiltro (11) hasta que el botón de desbloqueo (12) encaje en su posición.
- Coloque la cafetera (16) sobre la placa de calentamiento (18).

Nota: El aparato sólo puede utilizarse cuando el visor está activado. Si el visor no está activado, pulse cualquier botón para activarlo. El aparato está listo para el uso.

- Encienda el aparato pulsando el botón de encendido/apagado (1). El símbolo de la taza de café (E) empieza a parpadear. El aparato empieza a preparar el café.
- Para interrumpir el proceso, pulse el botón de encendido/apagado (1).
- Cuando se haya completado el proceso, el aparato pitará y pasará al modo de mantenimiento en caliente. El símbolo de la taza de café (E) deja de parpadear. El aparato puede apagarse pulsando el botón de encendido/apagado (1) o se apaga automáticamente tras 2 horas.

- Deje que el aparato se enfríe completamente.

Función de retardo de puesta en marcha (fig. B & C)

El aparato tiene una función de retardo de puesta en marcha con la cual es posible programar la hora de inicio del proceso de preparación de café.

Nota: El aparato sólo puede utilizarse cuando el visor está activado. Si el visor no está activado, pulse cualquier botón para activarlo. El aparato está listo para el uso.

- Ajuste el reloj. Compruebe si ya se ha ajustado el reloj. Si el reloj no se ha ajustado, consulte la sección "Ajuste del reloj".
- Ajuste la cantidad de café. Consulte la sección "Ajuste de la cantidad de café".
- Ajuste la fuerza del café. Consulte la sección "Ajuste de la fuerza del café".
- Mantenga pulsado el botón del temporizador (5) hasta que el indicador del temporizador (C) parpadee.
- Pulse repetidamente el botón de las horas (6) para ajustar las horas.
- Pulse repetidamente el botón de los minutos (7) para ajustar los minutos.
- Pulse el botón del temporizador (5) para guardar los ajustes. El indicador del temporizador (C) se enciende de forma continua.
- Para interrumpir el proceso, pulse el botón del temporizador (5) de nuevo. El indicador del temporizador (C) se apaga.

Nota: Si desea preparar café con café molido, desactive la función de molinillo antes de utilizar la función de retardo de puesta en marcha.

Limpieza y mantenimiento

Antes de continuar, es necesario que preste atención a las siguientes notas:

- Antes de la limpieza o el mantenimiento, apague siempre el aparato, retire el enchufe eléctrico de la toma de pared y espere hasta que se haya enfriado el aparato.
- No sumerja el aparato en agua ni otros líquidos.

Antes de continuar, nos gustaría que centre su atención en las siguientes notas:

- No utilice productos de limpieza agresivos o abrasivos para limpiar el aparato.
- No utilice objetos afilados para limpiar el aparato.

- Compruebe periódicamente si el aparato presenta algún daño.
- Limpie los accesorios:
 - Limpie la cafetera con agua jabonosa.
 - Limpie el portafiltro de café con agua jabonosa.
 - Limpie la tapa del compartimento de granos de café con agua jabonosa.
 - Seque bien los accesorios.
- Limpie el exterior del aparato con un paño húmedo. Seque el exterior del aparato con un paño limpio y seco.
- Almacene el aparato en un lugar seco donde no hiele, fuera del alcance de los niños.

Limpieza del compartimento de molido (fig. C & I)

Al moler los granos de café, el polvo del café puede atascar el mecanismo de molido. El compartimento de molido (19) debe limpiarse cuando aparezca el símbolo de advertencia (E01) en el visor (8). El compartimento de molido (19) puede limpiarse cada 2 semanas para evitar que el mecanismo de molido se atasque.

Antes de continuar, nos gustaría que centre su atención en las siguientes notas:

- Antes de limpiar el compartimento de molido, realice las siguientes acciones:
 - Apague el aparato.
 - Retire el enchufe eléctrico de la toma de pared.
 - Retire la cafetera de la placa de calentamiento.
 - Vacíe el portafiltro de café. Coloque un filtro de café adecuado. Cierre el conjunto del portafiltro.
- Afloje el tornillo (27) con el destornillador (21).
- Abra la cubierta (28).
- Limpie el compartimento de molido (19) con el cepillo (21).

- Cierre la cubierta (28).
- Apriete el tornillo (27) con el destornillador (21).

Descalcificación del aparato (fig. A - D)

El aparato debe descalcificarse tras cada 70 ciclos de preparación. Si deja el enchufe eléctrico en la toma de pared, el aparato registrará el número de ciclos de preparación. El indicador (D) parpadeará en el visor para indicar que el aparato debe descalcificarse. Si tiene que descalcificar el aparato, utilice un producto descalcificador adecuado. Los productos descalcificadores también se encuentran disponibles en nuestro centro de servicio técnico.

Antes de descalcificar el aparato, el filtro de carbón antiguo debe retirarse del depósito de agua. El filtro de carbón elimina el cloro y otros contaminantes del agua para lograr un sabor de café puro. Después de descalcificar el aparato, debe colocarse un filtro de carbón nuevo en el depósito de agua. Nuestro centro de servicio técnico dispone de filtros de carbón nuevos.

Nota: Princess no será responsable de los daños provocados por los productos descalcificadores. Los daños causados por no descalcificar periódicamente el aparato no están cubiertos por la garantía.

Antes de continuar, es necesario que preste atención a las siguientes notas:

- Antes de descalcificar el aparato, retire el enchufe eléctrico de la toma de pared y espere hasta que se haya enfriado el aparato.
- No sumerja el aparato en agua ni otros líquidos.
- Asegúrese de que la función de molido no esté activada cuando descalcifique el aparato.
- Abra la cubierta (25).
- En caso necesario, vacíe el depósito de agua (14).
- Retire el portafiltro de carbón (20) del depósito de agua (14).
- Abra la cubierta (28).

- Retire el filtro de carbón antiguo (30).
- Coloque el filtro de carbón nuevo (29).
- Cierre la cubierta (28).

Nota: El portafiltro de carbón no debe colocarse en el depósito de agua antes de que se haya descalcificado el aparato.

- Llene el depósito de agua (14) con un agente descalcificador adecuado.
- Coloque la cafetera (16) sobre la placa de calentamiento (18).
- Inserte el enchufe eléctrico en la toma de pared.
- Encienda el aparato pulsando el botón de encendido/apagado (1).
- Deje que funcione el aparato hasta que 1/3 del producto descalcificador esté en la cafetera (16).
- Apague el aparato pulsando el botón de encendido/apagado (1).
- Deje que el producto descalcificador actúe durante aproximadamente 30 minutos.
- Encienda el aparato pulsando el botón de encendido/apagado (1).
- Deje que funcione el aparato hasta que el resto del producto descalcificador esté en la cafetera (16). El aparato se para automáticamente cuando se vacía el depósito de agua (14).
- Aclare el aparato dos veces según el siguiente procedimiento:
 - Llene el depósito de agua (14) con agua limpia hasta la marca de máximo en el indicador de nivel de agua (15).
 - Coloque la cafetera vacía (16) sobre la placa de calentamiento (18).
 - Encienda el aparato pulsando el botón de encendido/apagado (1).
 - Deje que toda el agua pase por el aparato. El aparato se para automáticamente cuando se vacía el depósito de agua (14).
- Coloque el portafiltro de carbón (20) en el depósito de agua (14).
- Cierre la cubierta (25).
- Apague el aparato pulsando el botón de encendido/apagado (1).
- Mantenga el selector de cantidad de café (3) y el selector de fuerza del café (4) presionados hasta que el indicador (D) desaparezca del visor (8) (fig. C).

- Limpie el exterior del aparato con un paño húmedo. Seque el exterior del aparato con un paño limpio y seco. El aparato está listo para el uso.

Instrucciones de seguridad

Seguridad general

- Lea detenidamente el manual antes del uso. Conserve el manual para consultas posteriores.
- Utilice el aparato y los accesorios únicamente para sus respectivos usos previstos. No utilice el aparato ni los accesorios para otros fines que los descritos en este manual.
- No utilice el aparato si hay alguna pieza o accesorio dañado o defectuoso. Si una pieza o un accesorio está dañado o es defectuoso, éste debe ser sustituido por el fabricante o un servicio técnico autorizado.
- Supervise siempre a los niños para asegurarse de que no jueguen con el aparato.
- La utilización de este aparato por niños o personas con una discapacidad física, sensorial, mental o motora o que no tengan el conocimiento y la experiencia necesarios puede provocar riesgos. Las personas responsables de su seguridad deben ofrecer instrucciones explícitas o supervisar la utilización del aparato.
- No utilice el aparato cerca de bañeras, duchas, lavabos u otros recipientes que contengan agua.
- No sumerja el aparato en agua ni otros líquidos. Si el aparato se sumerge en agua u otros líquidos, no saque el aparato con las manos. Retire inmediatamente el enchufe eléctrico de la toma de pared. Si el aparato se sumerge en agua u otros líquidos, no vuelva a utilizarlo.
- Este aparato se ha diseñado para su uso doméstico y en aplicaciones tales como zonas de cocina para el personal en tiendas, oficinas y otros entornos laborales; granjas; por parte de clientes en hoteles, moteles y otros entornos de tipo residencial; así como pensiones, etc.

Seguridad eléctrica

- Antes del uso, compruebe siempre que la tensión de red sea la misma que se indica en la placa de características del aparato.
- El aparato no se ha diseñado para funcionar mediante un temporizador externo o un sistema de control remoto independiente.
- Conecte el aparato a un enchufe con toma de tierra. En caso necesario, utilice un cable alargador con toma de tierra de un diámetro adecuado (al menos 3 x 1 mm²).
- Asegúrese de que no pueda entrar agua en los enchufes de contacto del cable eléctrico y el cable alargador.
- Desenrolle siempre totalmente el cable eléctrico y el cable alargador.
- Asegúrese de que el cable eléctrico no cuelgue por encima del borde de una superficie de trabajo y pueda engancharse accidentalmente o tropezarse con él.
- Mantenga el cable eléctrico alejado del calor, del aceite y de las aristas vivas.
- No utilice el aparato si el cable eléctrico o el enchufe eléctrico está dañado o defectuoso. Si el cable eléctrico o el enchufe eléctrico está dañado o defectuoso, éste debe ser sustituido por el fabricante o un servicio técnico autorizado.
- No tire del cable eléctrico para desconectar el enchufe de la red eléctrica.
- Desconecte el enchufe de la red eléctrica cuando el aparato no esté en uso, antes del montaje o el desmontaje y antes de la limpieza y el mantenimiento.

Instrucciones de seguridad para cafeteras

- No utilice el aparato en el exterior.
- No utilice el aparato en entornos húmedos.
- Utilice el aparato únicamente en entornos sin hielo si el aparato está lleno de agua.
- Coloque el aparato sobre una superficie estable y plana.
- Coloque el aparato sobre una superficie resistente al calor y a prueba de salpicaduras.
- No coloque el aparato sobre una placa de cocinado.
- No coloque el aparato sobre superficies calientes ni cerca de llamas abiertas.

-
- Asegúrese de que el aparato no entre en contacto con materiales inflamables.
 - Mantenga el aparato alejado de fuentes de calor.
 - Tenga cuidado con el agua caliente y el vapor para evitar quemaduras.
 - Almacene el aparato en un lugar seco cuando no lo utilice. Asegúrese de que los niños no tengan acceso a los aparatos almacenados.

Descargo de responsabilidad

Sujeto a cambios; las especificaciones pueden modificarse sin previo aviso.

Congratulazioni!

Avete acquistato un prodotto Princess. Il nostro scopo è quello di fornire prodotti di qualità con un design gradevole, ad un prezzo interessante. Ci auguriamo che possiate usufruire di questo prodotto per molti anni a venire.

Descrizione (fig. A - C)

La macchina per caffè 249402 Princess è stata progettata per preparare caffè utilizzando caffè in grani o macinato. L'apparecchio è adatto esclusivamente per l'uso al coperto. L'apparecchio è adatto esclusivamente per uso domestico.

1. Pulsante di accensione/spengimento
2. Pulsante di macinatura
3. Selettore della quantità di caffè
4. Selettore della concentrazione di caffè
5. Pulsante del timer
6. Pulsante delle ore
7. Pulsante dei minuti
8. Display
9. Selettore del grado di macinatura del caffè
10. Portafiltro
11. Gruppo del portafiltro
12. Pulsante di sgancio (gruppo del portafiltro)
13. Contenitore per il caffè in grani
14. Serbatoio dell'acqua
15. Indicatore del livello dell'acqua
16. Caraffa per caffè
17. Indicatore del livello del caffè
18. Piastra riscaldante
19. Macinacaffè
20. Supporto del filtro al carbone
21. Spazzola / cacciavite
22. Cucchiaino dosatore
23. Ugello del vapore
24. Pulsante di decalcificazione
 - A. Indicatore della quantità di caffè
 - B. Indicatore della concentrazione di caffè
 - C. Spia del timer
 - D. Indicatore di decalcificazione
 - E. Spia di mantenimento del calore

Primo utilizzo

Preparazione

- Pulizia degli accessori.
 - Lavare la caraffa per caffè in acqua e sapone. Sciacquare la caraffa per caffè.
 - Lavare il portafiltro in acqua e sapone. Sciacquare il portafiltro.
 - Lavare il coperchio del contenitore per il caffè in grani in acqua e sapone. Sciacquare il coperchio del contenitore per il caffè in grani.
 - Asciugare a fondo gli accessori.
- Pulire l'esterno dell'apparecchio con un panno umido. Asciugare l'esterno dell'apparecchio con un panno pulito e asciutto.
- Sciacquare l'apparecchio.

Impostazione dell'orologio (fig. B & C)

Quando la spina viene inserita in una presa elettrica a parete, il display (8) si illumina indicando che è possibile impostare l'orologio. L'orologio può essere impostato anche successivamente in qualunque momento.

- Premere ripetutamente il pulsante delle ore (6) per impostare le ore.
- Premere ripetutamente il pulsante dei minuti (7) per impostare i minuti. Viene visualizzato l'orario sul display (8).

Uso

L'apparecchio può essere utilizzato per preparare caffè utilizzando caffè in grani o macinato. Prima del primo utilizzo, l'apparecchio è preimpostato per utilizzare caffè in grani. Dopo ciascun utilizzo, l'apparecchio memorizza l'ultima impostazione utilizzata per l'uso successivo: preparare caffè utilizzando caffè in grani oppure caffè macinato.

L'apparecchio è utilizzabile solo quando il display è attivo. Se il display non è attivo, premere un qualsiasi pulsante per attivarlo. L'apparecchio è pronto all'uso.

11

Prima di procedere, è necessario porre attenzione alle seguenti note:

- Mantenere mani, volto e altre parti del corpo a distanza dall'ugello del vapore. Il vapore prodotto dall'apparecchio diventa molto caldo durante l'uso.
- Non coprire l'ugello del vapore.

Riempimento del serbatoio dell'acqua (fig. D)

Prima di procedere, è necessario porre attenzione alle seguenti note:

- Prima di riempire il serbatoio dell'acqua, spegnere l'apparecchio e staccare la spina di alimentazione dalla presa elettrica a parete.
- Non riempire il serbatoio dell'acqua con una quantità d'acqua superiore a quella necessaria per fare il caffè. Utilizzare esclusivamente la quantità d'acqua necessaria per fare il caffè. L'apparecchio si arresta automaticamente quando il serbatoio dell'acqua è vuoto.

Prima di procedere, si prega di porre attenzione alle seguenti note:

- Non utilizzare l'apparecchio senza acqua nel serbatoio dell'acqua.
- Riempiendo il serbatoio dell'acqua non superare il segno indicatore del massimo livello. Verificare che il livello dell'acqua sia sempre sopra l'indicatore di minimo livello durante l'uso.
- Utilizzare esclusivamente acqua fredda per riempire il serbatoio dell'acqua.
- Non utilizzare acqua gassata o altri liquidi per riempire il serbatoio dell'acqua.
- Non versare acqua nel contenitore per il caffè in grani.

- Aprire il coperchio (25).
- Riempire il serbatoio dell'acqua (14) fino al contrassegno richiesto sull'indicatore del livello dell'acqua (15).
- Non riempire il serbatoio dell'acqua con una quantità d'acqua superiore a quella necessaria per fare il caffè. Utilizzare esclusivamente la quantità d'acqua necessaria per fare il caffè. L'apparecchio si arresta automaticamente quando il serbatoio dell'acqua è vuoto.
- Chiudere il coperchio (25).

Impostazione della quantità di caffè (fig. B & C)

Il selettore della quantità di caffè (3) viene utilizzato per impostare la quantità di caffè richiesta. Il selettore della quantità di caffè (3) può essere impostato su 2, 4, 6, 8 o 10 tazze.

Nota: L'apparecchio è utilizzabile solo quando il display è attivo. Se il display non è attivo, premere un qualsiasi pulsante per attivarlo. L'apparecchio è pronto all'uso.

- Premere ripetutamente il selettore della quantità di caffè (3) per impostare la quantità di caffè. Il numero di tazze (A) viene visualizzato sul display (8).

Impostazione della concentrazione di caffè (fig. B & C)

Il selettore della concentrazione di caffè (4) viene utilizzato per impostare la concentrazione di caffè richiesta. Il selettore della concentrazione di caffè (4) può essere impostato su caffè leggero (MILD), caffè medio (MEDIUM) e caffè forte (STRONG).

Nota: L'apparecchio è utilizzabile solo quando il display è attivo. Se il display non è attivo, premere un qualsiasi pulsante per attivarlo. L'apparecchio è pronto all'uso.

- Premere ripetutamente il selettore della concentrazione di caffè (4) per impostare la concentrazione di caffè. La concentrazione del caffè (B) viene visualizzata sul display (8).

Impostazione del grado di macinatura del caffè (fig. E)

Il selettore del grado di macinatura del caffè (9) viene utilizzato per impostare la finezza richiesta del caffè macinato quando si utilizza il caffè in grani. Il selettore del grado di macinatura del caffè (9) può essere impostato in varie posizioni da fine a grosso.

- Ruotare il selettore del grado di macinatura del caffè (9) nella posizione richiesta per impostare il grado di macinatura del caffè.

Preparazione del caffè con il caffè in grani (fig. A - H)

Prima di procedere, si prega di porre attenzione alle seguenti note:

- Utilizzare solo caffè in grani adatto per l'apparecchio.
- Utilizzare solo filtri da caffè in carta (1x4) adatti per l'apparecchio.
- Se la funzione di macinatura non è attiva, premere il pulsante di macinatura (2) per attivarla. La quantità di caffè e la concentrazione del caffè vengono visualizzati sul display.
- Riempire il serbatoio dell'acqua (14) con la quantità d'acqua richiesta.
- Non riempire il serbatoio dell'acqua con una quantità d'acqua superiore a quella necessaria per fare il caffè. Utilizzare esclusivamente la quantità d'acqua necessaria per fare il caffè. L'apparecchio si arresta automaticamente quando il serbatoio dell'acqua è vuoto.
- Aprire il coperchio (26).
- Riempire completamente il contenitore per il caffè in grani (13) con i chicchi di caffè.
- Chiudere il coperchio (26).
- Impostare il grado di macinatura del caffè. Consultare la sezione "Impostazione del grado di macinatura del caffè".
- Premere il pulsante di sgancio (12) per aprire il gruppo del portafiltro (11).
- Collocare un filtro da caffè adatto nel portafiltro (10).
- Chiudere il gruppo del portafiltro (11) premendolo finché il pulsante di sgancio (12) non scatta in posizione.

Nota: L'apparecchio è utilizzabile solo quando il display è attivo. Se il display non è attivo, premere un qualsiasi pulsante per attivarlo. L'apparecchio è pronto all'uso.

- Impostare la quantità di caffè. Consultare la sezione "Impostazione della quantità di caffè".
- Impostare la concentrazione di caffè. Consultare la sezione "Impostazione della concentrazione di caffè".
- Collocare la caraffa per caffè (16) sulla piastra riscaldante (18).

- Accendere l'apparecchio premendo il pulsante di accensione/spengimento (1). L'icona della tazza di caffè (E) inizia a lampeggiare. Dopo qualche secondo, l'apparecchio inizia a macinare i chicchi di caffè e a preparare il caffè.
- Per interrompere il processo, premere il pulsante di accensione/spengimento (1).
- Se il processo è completo, l'apparecchio emette un segnale acustico e passa in modalità di mantenimento del calore. L'icona della tazza di caffè (E) cessa di lampeggiare. L'apparecchio può essere spento tramite il pulsante di accensione/spengimento (1), oppure si spegne automaticamente dopo 2 ore.
- Far raffreddare completamente l'apparecchio.

Preparazione del caffè con caffè macinato (fig. A, B, C, D & G)

Prima di procedere, si prega di porre attenzione alle seguenti note:

- Utilizzare solo caffè macinato adatto per l'apparecchio.
- Utilizzare solo filtri da caffè in carta (1x4) adatti per l'apparecchio.
- Se la funzione di macinatura è attiva, premere il pulsante di macinatura (2) per disattivarla. La quantità di caffè e la concentrazione del caffè non vengono visualizzati sul display.
- Riempire il serbatoio dell'acqua (14) con la quantità d'acqua richiesta.
- Non riempire il serbatoio dell'acqua con una quantità d'acqua superiore a quella necessaria per fare il caffè. Utilizzare esclusivamente la quantità d'acqua necessaria per fare il caffè. L'apparecchio si arresta automaticamente quando il serbatoio dell'acqua è vuoto.
- Premere il pulsante di sgancio (12) per aprire il gruppo del portafiltro (11).
- Collocare un filtro da caffè adatto nel portafiltro (10).
- Inserire la quantità richiesta di caffè nel portafiltro.
- Chiudere il gruppo del portafiltro (11) premendolo finché il pulsante di sgancio (12) non scatta in posizione.

11

- Collocare la caraffa per caffè (16) sulla piastra riscaldante (18).

Nota: L'apparecchio è utilizzabile solo quando il display è attivo. Se il display non è attivo, premere un qualsiasi pulsante per attivarlo.

L'apparecchio è pronto all'uso.

- Accendere l'apparecchio premendo il pulsante di accensione/spengimento (1). L'icona della tazza di caffè (E) inizia a lampeggiare. L'apparecchio inizia a preparare il caffè.
- Per interrompere il processo, premere il pulsante di accensione/spengimento (1).
- Se il processo è completo, l'apparecchio emette un segnale acustico e passa in modalità di mantenimento del calore. L'icona della tazza di caffè (E) cessa di lampeggiare. L'apparecchio può essere spento tramite il pulsante di accensione/spengimento (1), oppure si spegne automaticamente dopo 2 ore.
- Far raffreddare completamente l'apparecchio.

Funzione di avvio posticipato (fig. B & C)

L'apparecchio è dotato di una funzione di avvio posticipato che rende possibile programmare l'avvio del processo di preparazione del caffè.

Nota: L'apparecchio è utilizzabile solo quando il display è attivo. Se il display non è attivo, premere un qualsiasi pulsante per attivarlo.

L'apparecchio è pronto all'uso.

- Impostare l'orologio. Verificare se l'orologio è già stato regolato. Nel caso non sia stato regolato, consultare la sezione "Impostazione dell'orologio".
- Impostare la quantità di caffè. Consultare la sezione "Impostazione della quantità di caffè".
- Impostare la concentrazione di caffè. Consultare la sezione "Impostazione della concentrazione di caffè".
- Mantenere premuto il pulsante del timer (5) finché la spia del timer (C) non lampeggia.
- Premere ripetutamente il pulsante delle ore (6) per impostare le ore.
- Premere ripetutamente il pulsante dei minuti (7) per impostare i minuti.

- Premere il pulsante del timer (5) per salvare le impostazioni. La spia del timer (C) si accende in modo continuo.

- Per interrompere il processo, premere nuovamente il pulsante del timer (5).

La spia del timer (C) si spegne.

Nota: Per preparare il caffè con caffè macinato, disattivare la funzione macinacaffè prima di utilizzare la funzione di avvio posticipato.

Pulizia e manutenzione

Prima di procedere, è necessario porre attenzione alle seguenti note:

- Prima di qualsiasi operazione di pulizia o manutenzione, spegnere sempre l'apparecchio, scollegare la spina di alimentazione dalla presa elettrica a parete e attendere che l'apparecchio si raffreddi.
- Non immergere l'apparecchio in acqua o in altri liquidi.

Prima di procedere, si prega di porre attenzione alle seguenti note:

- Per pulire l'apparecchio non utilizzare detergenti aggressivi o abrasivi.
- Non utilizzare oggetti affilati per pulire l'apparecchio.

- Controllare l'apparecchio a intervalli regolari, verificando che non sia danneggiato.
- Pulizia degli accessori.
 - Lavare la caraffa per caffè in acqua e sapone.
 - Lavare il portafiltro in acqua e sapone.
 - Lavare il coperchio del contenitore per il caffè in grani in acqua e sapone.
 - Asciugare a fondo gli accessori.
- Pulire l'esterno dell'apparecchio con un panno umido. Asciugare l'esterno dell'apparecchio con un panno pulito e asciutto.
- Riporre l'apparecchio in un luogo asciutto, al riparo dal gelo e fuori dalla portata dei bambini.

Pulizia del macinacaffè (fig. C & I)

Durante la macinatura del caffè in grani, la polvere di caffè può bloccare il meccanismo di macinatura. È necessario pulire il macinacaffè (19) quando sul display (8) compare il simbolo di attenzione (E01).

Si consiglia di pulire il macinacaffè (19) ogni 2 settimane per evitare il blocco del meccanismo di macinatura.

Prima di procedere, si prega di porre attenzione alle seguenti note:

- Prima di pulire il macinacaffè, procedere come descritto di seguito:
 - Spegnerne l'apparecchio.
 - Disinserire la spina di alimentazione dalla presa a parete.
 - Rimuovere la caraffa per caffè dalla piastra riscaldante.
 - Svuotare il portafiltro. Inserire un filtro per caffè adatto. Chiudere il gruppo del portafiltro.
- Allentare la vite (27) con il cacciavite (21).
- Aprire il coperchio (28).
- Pulire il macinacaffè (19) con la spazzola (21).
- Chiudere il coperchio (28).
- Stringere la vite (27) con il cacciavite (21).

Decalcificazione dell'apparecchio (fig. A - D)

L'apparecchio deve essere decalcificato ogni 70 cicli di utilizzo. Se viene lasciata la spina di alimentazione nella presa a parete, l'apparecchio terrà traccia del numero di cicli di preparazione. La spia (D) lampeggerà sul display per indicare che l'apparecchio deve essere decalcificato. Se è necessario decalcificare l'apparecchio, utilizzare un agente decalcificante adatto. Speciali agenti decalcificanti sono disponibili presso il centro assistenza.

Prima di decalcificare l'apparecchio, è necessario rimuovere il filtro al carbone dal serbatoio dell'acqua. Il filtro al carbone consente di rimuovere il cloro e altri contaminanti dall'acqua, per ottenere un caffè dal gusto perfetto. Dopo aver decalcificato l'apparecchio, è necessario inserire un nuovo filtro al carbone nel serbatoio dell'acqua. Filtri al carbone di ricambio sono disponibili presso il nostro centro di assistenza.

Nota: Princess declina ogni responsabilità per eventuali danni causati dagli agenti decalcificanti.

I danni causati dalla mancata decalcificazione dell'apparecchio non sono coperti dalla garanzia.

Prima di procedere, è necessario porre attenzione alle seguenti note:

- Prima di decalcificare l'apparecchio, staccare la spina di alimentazione dalla presa elettrica a parete e attendere che l'apparecchio si raffreddi.
- Non immergere l'apparecchio in acqua o in altri liquidi.
- Assicurarsi che la funzione di macinatura non sia attivata quando si decalcifica l'apparecchio.
- Aprire il coperchio (25).
- Se necessario vuotare il serbatoio dell'acqua (14).
- Rimuovere il supporto del filtro al carbone (20) dal serbatoio dell'acqua (14).
- Aprire il coperchio (28).
- Rimuovere il vecchio filtro al carbone (30).
- Inserire un nuovo filtro al carbone (29).
- Chiudere il coperchio (28).

Nota: Il supporto del filtro al carbone non deve essere posto nel serbatoio dell'acqua prima di decalcificare l'apparecchio.

- Riempire il serbatoio dell'acqua (14) con un agente decalcificante adatto.
- Collocare la caraffa per caffè (16) sulla piastra riscaldante (18).
- Inserire la spina di alimentazione nella presa a parete.
- Accendere l'apparecchio premendo il pulsante di accensione/spegnimento (1).
- Lasciare l'apparecchio in funzione finché la caraffa per caffè (16) non contiene 1/3 dell'agente decalcificante.
- Spegnerne l'apparecchio premendo il pulsante di accensione/spegnimento (1).
- Lasciare agire l'agente decalcificante per circa 30 minuti.
- Accendere l'apparecchio premendo il pulsante di accensione/spegnimento (1).
- Lasciare l'apparecchio in funzione finché la caraffa per caffè (16) non contiene anche il resto dell'agente decalcificante. L'apparecchio si spegne automaticamente quando il serbatoio dell'acqua (14) è vuoto.

11

- Sciacquare due volte l'apparecchio in base alla procedura descritta di seguito:
 - Riempire il serbatoio dell'acqua (14) con acqua pulita fino al contrassegno di massimo sull'indicatore del livello dell'acqua (15).
 - Collocare la caraffa per caffè vuota (16) sulla piastra riscaldante (18).
 - Accendere l'apparecchio premendo il pulsante di accensione/spengimento (1).
 - Lasciare uscire tutta l'acqua dall'apparecchio. L'apparecchio si spegne automaticamente quando il serbatoio dell'acqua (14) è vuoto.
- Rimuovere il supporto del filtro al carbone (20) dal serbatoio dell'acqua (14).
- Chiudere il coperchio (25).
- Spegnerne l'apparecchio premendo il pulsante di accensione/spengimento (1).
- Mantenere premuti il selettore della quantità di caffè (3) e il selettore della concentrazione di caffè (4) finché l'indicatore di decalcificazione (D) non scompare dal display (8) (fig. C).
- Pulire l'esterno dell'apparecchio con un panno umido. Asciugare l'esterno dell'apparecchio con un panno pulito e asciutto. L'apparecchio è pronto all'uso.
- L'uso dell'apparecchio da parte di bambini o persone con ridotte capacità fisiche, sensoriali, mentali o motorie oppure senza la necessaria pratica ed esperienza può causare rischi. Le persone responsabili per la loro sicurezza devono offrire istruzioni precise oppure supervisionare l'uso dell'apparecchio.
- Non usare l'apparecchio in prossimità di vasche da bagno, docce, bacinelle o altri recipienti contenenti acqua.
- Non immergere l'apparecchio in acqua o in altri liquidi. Se l'apparecchio viene immerso in acqua o in altri liquidi, non rimuovere l'apparecchio con le mani. Rimuovere immediatamente la spina di alimentazione dalla presa a parete. Se l'apparecchio viene immerso in acqua o altri liquidi, non riutilizzare l'apparecchio.
- L'apparecchio è progettato esclusivamente per uso domestico e per applicazioni simili, quali stanze adibite a cucine per il personale nei negozi, uffici e altri ambienti di lavoro; fattorie; per clienti di hotel, motel e altri ambienti di tipo residenziale; bed and breakfast.

Istruzioni per la sicurezza

Sicurezza generale

- Leggere attentamente il manuale prima dell'uso. Conservare il manuale per future consultazioni.
- Utilizzare l'apparecchio e gli accessori esclusivamente per gli scopi previsti. Non utilizzare l'apparecchio e gli accessori per scopi diversi da quelli descritti nel manuale.
- Non usare l'apparecchio se presenta parti o accessori danneggiati o difettosi. Se una parte o un accessorio sono danneggiati o difettosi, devono essere sostituiti dal fabbricante o da un centro di assistenza autorizzato.
- Controllare sempre che i bambini non giochino con l'apparecchio.
- Prima dell'uso, verificare sempre che la tensione di rete corrisponda alla tensione riportata sulla targhetta nominale dell'apparecchio.
- L'apparecchio non è previsto per essere azionato mediante timer esterno o telecomando.
- Collegare l'apparecchio a una presa a parete dotata di messa a terra. Se necessario, utilizzate un cavo di prolunga con conduttore di messa a terra di diametro adatto (almeno 3 x 1 mm²).
- Verificare che l'acqua non penetri negli spinotti del cavo di alimentazione e del cavo di prolunga.
- Srotolare sempre completamente il cavo di alimentazione e il cavo di prolunga.
- Verificare che il cavo di alimentazione non rimanga impigliato nel bordo di sporgenze o ripiani e non possa costituire fonte di rischio di incidenti o cadute.

-
- Tenere il cavo di alimentazione lontano da fonti di calore, olio e spigoli taglienti.
 - Non usare l'apparecchio se il cavo di alimentazione o la spina sono danneggiati o difettosi. Se il cavo di alimentazione o la spina sono danneggiati o difettosi, devono essere sostituiti dal fabbricante o da un centro di assistenza autorizzato.
 - Per scollegare la spina di alimentazione elettrica, non tirare mai il cavo di alimentazione.
 - Se l'apparecchio non viene utilizzato, prima di eseguire operazioni di montaggio o smontaggio e prima di effettuare interventi di pulizia e manutenzione, scollegare sempre la spina dalla rete di alimentazione elettrica.

Istruzioni di sicurezza per macchine da caffè

- Non usare l'apparecchio in ambienti esterni.
- Non utilizzate l'apparecchio in ambienti umidi.
- Se l'apparecchio è riempito con acqua utilizzatelo in ambienti non particolarmente freddi.
- Collocare l'apparecchio su una superficie uniforme e stabile.
- Collocare l'apparecchio su una superficie resistente al calore e agli schizzi.
- Non collocare l'apparecchio su un piano di cottura.
- Non collocare l'apparecchio su superfici calde o vicino a fiamme libere.
- Verificare che l'apparecchio non entri in contatto con materiale infiammabile.
- Tenere l'apparecchio a distanza dalle superfici calde.
- Porre attenzione con acqua calda e vapore per evitare ustioni.
- Riporre l'apparecchio in un luogo asciutto quando non viene utilizzato. Assicurarsi che i bambini non abbiano accesso agli apparecchi riposti.

Clausola di esclusione della responsabilità

Soggetto a modifica; le specifiche possono subire variazioni senza preavviso.

Gratulerar!

Du har valt en produkt från Princess. Vårt mål är att kunna erbjuda kvalitetsprodukter med en smakfull design till ett överkomligt pris. Vi hoppas att du kommer att få glädje av denna produkt i många år.

Beskrivning (fig. A - C)

Din 249402 Princess kaffebyggare har konstruerats för kaffebyggning med kaffeböner eller malet kaffe. Apparaten är bara avsedd för inomhusbruk. Apparaten är endast lämpad för hushållsbruk.

1. På/av-knapp
2. Malningsknapp
3. Väljare för kaffemängd
4. Väljare för kaffestyrka
5. Timer-knapp
6. Tim-knapp
7. Minut-knapp
8. Display
9. Väljare för kaffets finmalningsgrad
10. Kaffefilterhållare
11. Filterhållarenhet
12. Frigöringsknapp (filterhållarenhet)
13. Fack för kaffeböner
14. Vattenbehållare
15. Vattennivåindikator
16. Kaffekanna
17. Kaffenivåindikator
18. Värmeplatta
19. Malningsfack
20. Kolfilterhållare
21. Borste / skruvmejsel
22. Kaffesked
23. Änghål
24. Avkalkningsknapp
 - A. Indikator för kaffemängd
 - B. Indikator för kaffestyrka
 - C. Timerindikator
 - D. Avkalkningsindikator
 - E. Varmhållningsindikator

Första användningen

Förberedelser

- Rengöra tillbehören:
 - Rengör kaffekannan i såpvatten. Skölj ur kaffekannan.
 - Rengör kaffefilterhållaren i såpvatten. Skölj av kaffefilterhållaren.
 - Rengör locket till facket för kaffeböner i såpvatten. Skölj av locket till facket för kaffeböner.
 - Torka tillbehören noggrant.
- Rengör apparatens utsida med en fuktig trasa. Torka apparatens utsida med en ren, torr trasa.
- Skölj apparaten.

Inställning av klockan (fig. B & C)

När stickkontakten sätts in i vägguttaget kommer displayen (8) att tändas som en indikation att klockan kan ställas in. Klockan kan justeras senare när som helst.

- Tryck upprepat på tim-knappen (6) för att ställa in timme.
- Tryck upprepat på minut-knappen (7) för att ställa in minuter. Tiden visas på displayen (8).

Användning

Apparaten kan användas för kaffebyggning med kaffeböner eller malet kaffe. Före första användningen, ställs apparaten in för bryggning av kaffe från kaffeböner. Efter varje användning, kommer apparaten i håg senaste inställningen för nästa användning: att brygga kaffe med kaffeböner eller brygga kaffe med malet kaffe.

Apparaten kan bara användas när displayen är aktiverad. Om displayen inte är aktiverad, tryck på valfri knapp för att aktivera displayen. Apparaten är klar att användas.

Innan du börjar, ber vi dig att mycket noga beakta följande detaljer:

- Håll händerna, ansiktet och andra kroppsdelar borta från ängnhålet. Ångan från apparaten blir mycket het under användning.
- Täck inte för ängnhålet.

Påfyllning av vattenbehållaren (fig. D)

Innan du börjar, ber vi dig att mycket noga beakta följande detaljer:

- Innan du börjar fylla vattenbehållaren, slå av apparaten och dra ut nätkontakten från vägguttaget.
 - Fyll inte på vattenbehållaren med mer vatten än vad som behövs för att göra önskad mängd kaffe. Använd endast så mycket vatten som behövs för att göra önskad mängd kaffe. Apparaten stannar automatiskt när vattenbehållaren är tom.
- Innan du börjar, ber vi dig att beakta följande detaljer:
- Använd inte apparaten utan vatten i vattenbehållaren.
 - Fyll inte över max-markeringen när du fyller vattenbehållaren. Kontrollera alltid att vattennivån är ovanför min-markeringen.
 - Fyll endast på vattenbehållaren med kallt vatten.
 - Använd inte kolsyrat vatten eller andra vätskor till att fylla vattenbehållaren.
 - Håll inte vatten i facket för kaffeböner.
- Öppna locket (25).
 - Fyll på vattenbehållaren (14) med vatten upp till önskad nivåmarkering på vattennivåindikatorn (15).
 - Fyll inte på vattenbehållaren med mer vatten än vad som behövs för att göra önskad mängd kaffe. Använd endast så mycket vatten som behövs för att göra önskad mängd kaffe. Apparaten stannar automatiskt när vattenbehållaren är tom.
 - Stäng locket (25).

Inställning av kaffemängd (fig. B & C)

Väljaren för kaffemängd (3) används för att ställa in önskad mängd kaffe. Väljaren för kaffemängd (3) kan ställas in på 2, 4, 6, 8 eller 10 koppar.

Obs: Apparaten kan bara användas när displayen är aktiverad. Om displayen inte är aktiverad, tryck på valfri knapp för att aktivera displayen. Apparaten är klar att användas.

- Tryck på väljaren för kaffemängd (3) önskat antal gånger för att ställa in kaffemängden. Antalet koppar (A) visas på displayen (8).

Inställning av kaffestyrkan (fig. B & C)

Väljaren för kaffestyrka (4) används för att ställa in önskad styrka på kaffet. Väljaren för kaffestyrka (4) kan ställas in på mildt kaffe (MILD), mellanstarkt kaffe (MEDIUM) och starkt kaffe (STRONG).

Obs: Apparaten kan bara användas när displayen är aktiverad. Om displayen inte är aktiverad, tryck på valfri knapp för att aktivera displayen. Apparaten är klar att användas.

- Tryck på väljaren för kaffestyrka (4) önskat antal gånger för att ställa in kaffestyrkan. Kaffestyrkan (B) visas på displayen (8).

Inställning av kaffets finmalningsgrad (fig. E)

Väljaren för kaffets finmalningsgrad (9) används för att ställa in önskad grad av finmalning vid användning av kaffeböner. Väljaren för kaffets finmalningsgrad (9) kan ställas in på olika lägen från finmalna kaffeböner till grovmalna kaffeböner.

- Vrid väljaren för kaffets finmalningsgrad (9) till önskat läge för kaffets finmalningsgrad.

Bryggning av kaffe med kaffeböner (fig. A - H)

Innan du börjar, ber vi dig att beakta följande detaljer:

- Använd bara kaffeböner som passar till apparaten.
 - Använd bara kaffefilter av papper (1x4) som passar till apparaten.
- Om malningsfunktionen inte är aktiverad, tryck på malningsknappen (2) för att aktivera malningsfunktionen. Kaffemängden och kaffestyrkan visas på displayen.
 - Fyll på vattenbehållaren (14) med den önskade mängden vatten.
 - Fyll inte på vattenbehållaren med mer vatten än vad som behövs för att göra önskad mängd kaffe.

Använd endast så mycket vatten som behövs för att göra önskad mängd kaffe. Apparaten stannar automatiskt när vattenbehållaren är tom.

- Öppna locket (26).
- Fyll hela facket för kaffeböner (13) med kaffeböner.
- Stäng locket (26).
- Ställ in kaffets finmalningsgrad. Se avsnittet "Inställning av kaffets finmalningsgrad".
- Tryck på frigöringsknappen (12) för att öppna filterhållarenheten (11).
- Placera ett lämpligt kaffefilter i kaffefilterhållaren (10).
- Stäng filterhållarenheten (11) tills frigöringsknappen (12) snäpper fast.

Obs: Apparaten kan bara användas när displayen är aktiverad. Om displayen inte är aktiverad, tryck på valfri knapp för att aktivera displayen. Apparaten är klar att användas.

- Ställ in kaffemängden. Se avsnittet "Inställning av kaffemängden".
- Ställ in kaffestyrkan. Se avsnittet "Inställning av kaffestyrkan".
- Placera kaffekannan (16) på värmeplattan (18).
- Slå på apparaten genom att trycka på på/av-knappen (1). Kaffekoppssymbolen (E) börjar blinka. Efter några sekunder börjar apparaten mala kaffebönorna bönorna och brygga kaffet.
- Avbryt processen genom att trycka på på/av-knappen (1).
- När processen är färdig kommer apparaten att pipa och växla till varmhållningsläget. Kaffekoppssymbolen (E) slutar blinka. Apparaten kan stängas av genom att trycka på på/av-knappen (1) eller så stängs apparaten av automatiskt efter 2 timmar.
- Låt apparaten svalna helt.

Bryggning av kaffe med malet kaffe (fig. A, B, C, D & G)

Innan du börjar, ber vi dig att beakta följande detaljer:

- Använd bara malet kaffe som passar till apparaten.
- Använd bara kaffefilter av papper (1x4) som passar till apparaten.

- Om malningsfunktionen är aktiverad, tryck på malningsknappen (2) för att avaktivera malningsfunktionen. Kaffemängden och kaffestyrkan inte visas på displayen.
- Fyll på vattenbehållaren (14) med den önskade mängden vatten.
- Fyll inte på vattenbehållaren med mer vatten än vad som behövs för att göra önskad mängd kaffe. Använd endast så mycket vatten som behövs för att göra önskad mängd kaffe. Apparaten stannar automatiskt när vattenbehållaren är tom.
- Tryck på frigöringsknappen (12) för att öppna filterhållarenheten (11).
- Placera ett lämpligt kaffefilter i kaffefilterhållaren (10).
- Lägg i önskad mängd kaffe i kaffefiltret.
- Stäng filterhållarenheten (11) tills frigöringsknappen (12) snäpper fast.
- Placera kaffekannan (16) på värmeplattan (18).

Obs: Apparaten kan bara användas när displayen är aktiverad. Om displayen inte är aktiverad, tryck på valfri knapp för att aktivera displayen. Apparaten är klar att användas.

- Slå på apparaten genom att trycka på på/av-knappen (1). Kaffekoppssymbolen (E) börjar blinka. Apparaten börjar brygga kaffet.
- Avbryt processen genom att trycka på på/av-knappen (1).
- När processen är färdig kommer apparaten att pipa och växla till varmhållningsläget. Kaffekoppssymbolen (E) slutar blinka. Apparaten kan stängas av genom att trycka på på/av-knappen (1) eller så stängs apparaten av automatiskt efter 2 timmar.
- Låt apparaten svalna helt.

Funktionen startfördröjning (fig. B & C)

Apparaten har en funktion för startfördröjning som gör det möjligt att programmera tiden för att starta kaffebryggningssprocessen.

Obs: Apparaten kan bara användas när displayen är aktiverad. Om displayen inte är aktiverad, tryck på valfri knapp för att aktivera displayen. Apparaten är klar att användas.

- Ställ in klockan. Kontrollera om klockan redan har ställts. Om klockan inte har ställts in, se avsnittet "Inställning av klockan".

- Ställ in kaffemängden. Se avsnittet "Inställning av kaffemängden".
- Ställ in kaffestyrkan. Se avsnittet "Inställning av kaffestyrkan".
- Håll timer-knappen (5) intryckt tills timer-indikatorn (C) blinkar.
- Tryck upprepat på tim-knappen (6) för att ställa in timme.
- Tryck upprepat på minut-knappen (7) för att ställa in minuter.
- Tryck på timer-knappen (5) för att spara inställningarna. Timerindikatorn (C) lyser oavbrutet.
- Avbryt processen genom att trycka på timer-knappen (5) en gång till. Timerindikatorn (C) släcks.

Obs: Om du önskar brygg kaffe med malet kaffe, stäng då av malningsfunktionen innan du börjar använda funktionen för startfördröjning.

Rengöring och underhåll

Innan du börjar, ber vi dig att mycket noga beakta följande detaljer:

- Innan rengöring och/eller underhåll: stäng alltid av apparaten, dra ut nätkontakten från vägguttaget och vänta tills apparaten har svalnat.
- Sänk inte ned apparaten i vatten eller någon annan vätska.

Innan du börjar, ber vi dig att beakta följande detaljer:

- Använd inte aggressiva eller slipande rengöringsmedel vid rengöring av apparaten.
- Använd inte vassa föremål vid rengöring av apparaten.
- Kontrollera apparaten regelbundet med avseende på eventuella skador.
- Rengöra tillbehören:
 - Rengör kaffekannan i såpvatten.
 - Rengör kaffefilterhållaren i såpvatten.
 - Rengör locket till facket för kaffeböner i såpvatten.
 - Torka tillbehören noggrant.
- Rengör apparatens utsida med en fuktig trasa. Torka apparatens utsida med en ren, torr trasa.
- Förvara apparaten på en torr och frostfri plats, utom räckhåll för barn.

Rengöring av malningsfacket (fig. C & I)

Vid malning av kaffeböner kan kaffepulver täppa igen malningsmekanismen. Malningsfacket (19) måste rengöras när varningssymbolen (E01) visas på displayen (8). Malningsfacket (19) kan rengöras var 14:e dag för att förhindra att malningsmekanismen täpps igen.

Innan du börjar, ber vi dig att beakta följande detaljer:

- Innan rengöring av malningsfacket gör du enligt följande:
 - Stäng av apparaten.
 - Dra ut nätkontakten från vägguttaget.
 - Ta bort kaffekannan från värmeplattan.
 - Töm kaffefilterhållaren. Sätt i ett lämpligt kaffefilter. Stäng filterhållarenheten.
- Lossa på skruven (27) med skruvmejseln (21).
- Öppna locket (28).
- Rengör malningsfacket (19) med borsten (21).
- Stäng locket (28).
- Dra åt skruven (27) med skruvmejseln (21).

Avkalkning av apparaten (fig. A - D)

Apparaten måste avkalkas efter var 70:e bryggningscykel. Om du lämnar nätkontakten kvar i vägguttaget, så kommer apparaten att hålla rätt på antalet bryggningscykler. Indikatorn (D) blinkar på displayen för att indikera att apparaten måste avkalkas. Om apparaten måste avkalkas, använd då ett lämpligt avkalkningsmedel. Lämpligt avkalkningsmedel finns tillgängligt på vår serviceverkstad.

Innan apparaten avkalkas, måste det gamla kolfiltret tas bort från vattenbehållaren. Kolfiltret tar bort klor och andra föroreningar från vattnet och åstadkommer en ren kaffesmak. Efter avkalkning av apparaten, måste ett nytt kolfilter placeras i vattenbehållaren. Nya kolfilter kan köpas från vår serviceverkstad.

Obs: Princess påtar sig inget ansvar för skador orsakade av avkalkningsmedel. Skador orsakade av bristande avkalkning av apparaten täcks inte av garantin.

Innan du börjar, ber vi dig att mycket noga beakta följande detaljer:

- Före avkalkning av apparaten, dra ut nätkontakten från vägguttaget och vänta tills apparaten har svalnat.
- Sänk inte ned apparaten i vatten eller någon annan vätska.
- Se till att malningsfunktionen inte är aktiverad när apparaten avkalkas.
- Öppna locket (25).
- Om nödvändigt, töm vattenbehållaren (14).
- Ta bort kolfilterhållaren (20) från vattenbehållaren (14).
- Öppna locket (28).
- Ta bort det gamla kolfiltret (30).
- Placera det nya kolfiltret (29).
- Stäng locket (28).

Obs: Kolfilterhållaren måste placeras i vattenbehållaren innan apparaten avkalkas.

- Fyll vattenbehållaren (14) med ett lämpligt avkalkningsmedel.
- Placera kaffekannan (16) på värmeplattan (18).
- Anslut nätkontakten till vägguttaget.
- Slå på apparaten genom att trycka på på/av-knappen (1).
- Låt apparaten gå tills 1/3 av avkalkningsmedlet är i kaffekannan (16).
- Slå av apparaten genom att trycka på på/av-knappen (1).
- Låt avkalkningsmedlet verka i cirka 30 minuter.
- Slå på apparaten genom att trycka på på/av-knappen (1).
- Låt apparaten gå tills återstoden av avkalkningsmedlet är i kaffekannan (16). Apparaten stannar automatiskt när vattenbehållaren (14) är tom.
- Skölj apparaten två gånger enligt nedan:
 - Fyll på vattenbehållaren (14) med rent vatten upp till max-markeringen på vattennivåindikatorn (15).
 - Placera den tomma kaffekannan (16) på värmeplattan (18).
 - Slå på apparaten genom att trycka på på/av-knappen (1).
 - Låt allt vatten rinna igenom apparaten. Apparaten stannar automatiskt när vattenbehållaren (14) är tom.

- Placera kolfilterhållaren (20) i vattenbehållaren (14).
- Stäng locket (25).
- Slå av apparaten genom att trycka på på/av-knappen (1).
- Håll väljaren för kaffemängd (3) och väljaren för kaffestyrka (4) intryckta tills indikatorn (D) försvinner från displayen (8) (fig. C).
- Rengör apparatens utsida med en fuktig trasa. Torka apparatens utsida med en ren, torr trasa. Apparaten är klar att användas.

Säkerhetsanvisningar

Allmän säkerhet

- Läs noggrant igenom handboken före användning. Behåll handboken för framtida behov.
- Använd bara apparaten och tillbehören för de avsedda ändamålen. Använd inte apparaten och tillbehören för andra syften än de som beskrivs i handboken.
- Använd inte apparaten om någon del eller tillbehör är skadat eller defekt. Om någon del eller tillbehör är skadat eller defekt, måste den bytas av tillverkaren eller behörig serviceverkstad.
- Barn bör övervakas för att säkerställa att de inte leker med apparaten.
- Om barn eller personer med fysiska, sensoriska, mentala eller motoriska problem eller personer som saknar erfarenhet och kunskap använder apparaten kan det innebära risker. Personer som ansvarar för deras säkerhet bör ge uttryckliga anvisningar eller övervaka användningen av apparaten.
- Använd inte apparaten nära badkar, duschar, bassänger eller andra kärl som innehåller vatten.
- Sänk inte ned apparaten i vatten eller någon annan vätska. Om apparaten hamnar i vatten eller någon annan vätska får inte apparaten tas bort med händerna. Dra omedelbart ut nätkontakten från vägguttaget. Om apparaten hamnar under vatten eller någon annan vätska får den inte användas igen.

- Denna apparat är avsedd att endast användas för hushållsbruk och liknande tillämpningar som personalök i affärer, kontor och andra arbetsmiljöer; bondgårdar; av kunder på hotell, motell och andra miljöer av bostadstyp; miljöer av typen "rum och frukost".

El-säkerhet

- Före användning, kontrollera alltid att spänningen i det använda nätuttaget överensstämmer med den som anges på märkplåten.
- Apparaten är inte avsedd att användas med hjälp av en yttre timer eller separat fjärrstyrningssystem.
- Anslut apparaten till ett jordat vägguttag. Om nödvändigt, använd en jordad förlängningskabel med lämplig diameter (minst 3 x 1 mm²).
- Kontrollera att vatten inte kan komma in i kontaktstiften på nätkabeln eller förlängningskabeln.
- Nysta alltid upp nätkabeln och förlängningskabeln helt.
- Kontrollera att nätkabeln inte hänger över en bordskant och att den inte kan fastna av misstag eller trampas på.
- Håll nätkabeln borta från hetta, olja och skarpa kanter.
- Använd inte apparaten om nätkabeln eller nätkontakten är skadad eller defekt. Om nätkabeln eller nätkontakten är skadad eller defekt, måste den bytas av tillverkaren eller behörig serviceverkstad.
- Dra aldrig i nätkabeln när du ska lossa nätkontakten från nätuttaget.
- Lossa nätkontakten från nätuttaget när apparaten inte används, före montering eller demontering och före rengöring och underhåll.

Säkerhetsanvisningar för kaffebryggare

- Använd inte apparaten utomhus.
- Använd inte apparaten i fuktiga miljöer.
- Om apparaten är fylld med vatten får den endast användas i frostfria miljöer.
- Placera apparaten på ett plant och stabilt underlag.

- Placera apparaten på ett värmebeständigt och vattensäkert underlag.
- Placera inte apparaten på en spishäll.
- Placera inte apparaten på varma ytor eller i närheten av öppen eld.
- Kontrollera att apparaten inte kommer i kontakt med lättantändliga material.
- Håll apparaten borta från värmekällor.
- Var försiktig med varmvatten och ånga så att du undviker brännskador.
- Förvara apparaten på en torr plats när den inte används. Se till att barn inte kommer åt förvarade apparater.

Friskrivning

Specifikationer kan bli föremål för ändringar utan föregående meddelande.

Tillykke!

Du har købt et Princess produkt. Vi bestræber os på at levere kvalitetsprodukter med et stilfuldt design til en overkommelig pris. Vi håber, du vil få glæde af dette produkt i mange år.

Beskrivelse (fig. A - C)

Din 249402 Princess kaffemaskine er beregnet til at lave kaffe med kaffebønner eller malet kaffe. Apparatet er kun beregnet til indendørs brug. Apparatet er kun beregnet til hjemmebrug.

1. Tænd/sluk-knap
2. Maleknap
3. Kaffemængdevælger
4. Kaffestyrkevælger
5. Timer-knap
6. Timeknap
7. Minutknap
8. Display
9. Vælger til finhed af malet kaffe
10. Kaffefilterholder
11. Filterholderophæng
12. Udløserknap (filterholderophæng)
13. Kaffebønnebeholder
14. Vandbeholder
15. Vandniveauindikator
16. Kaffekande
17. Kaffeniveauindikator
18. Varmeplade
19. Malebeholder
20. Kulfilterholder
21. Børste / skruetrækker
22. Kaffeske
23. Dampåbning
24. Afkalkningsknap
 - A. Kaffemængdeindikator
 - B. Kaffestyrkeindikator
 - C. Timer-indikator
 - D. Afkalkningsindikator
 - E. Hold-varm-indikator

Indledende brug

Forberedelse

- Rengør tilbehøret:
 - Rengør kaffekanden i sæbevand. Skyl kaffekanden.
 - Rengør kaffefilterholderen i sæbevand. Skyl kaffefilterholderen.
 - Rengør låget til kaffebønnebeholderen i sæbevand. Skyl låget til kaffebønnebeholderen.
 - Tør tilbehøret grundigt.
- Rengør ydersiden af apparatet med en fugtig klud. Tør ydersiden af apparatet efter med en ren tør klud.
- Skyl apparatet.

Indstilling af uret (fig. B & C)

Når stikket sættes i stikkontakten, vil displayet (8) lyse op for at indikere, at uret er blevet stillet. Uret kan justeres senere til enhver tid.

- Tryk gentagne gange på timeknappen (6) for at indstille timetallet.
- Tryk gentagne gange på minutknappen (7) for at indstille minuttallet. Tiden vises på displayet (8).

Anvendelse

Dette apparat kan anvendes til at brygge kaffe på kaffebønner eller malet kaffe. Før første anvendelse er apparatet sat til at lave kaffe med kaffebønner. Efter hver brug husker apparatet den sidst anvendte indstilling til næste gang: skal der laves kaffe med kaffebønner eller med malet kaffe.

Apparatet kan kun anvendes, når displayet er aktiveret. Hvis displayet ikke er aktiveret, så tryk på en knap for at aktivere displayet. Apparatet er klar til brug.

Før du fortsætter, skal du være opmærksom på følgende noter:

- Hold dine hænder, dit ansigt og andre kropsdele væk fra dampåbningen. Dampen fra apparatet bliver meget varm under brug.
- Dæk ikke dampåbningen til.

Fyldning af vandbeholderen (fig. D)

Før du fortsætter, skal du være opmærksom på følgende noter:

- Før fyldning af vandbeholderen, skal apparatet slukkes, og netstikket tages ud af stikkontakten.
- Fyld ikke mere vand i vandbeholderen, end det der påkræves for at lave kaffe. Brug kun den mængde vand, du skal bruge for at lave kaffe. Apparatet stopper automatisk, når vandbeholderen er tom.

Før du fortsætter, vil vi gerne henlede sin opmærksomhed på følgende noter:

- Brug ikke apparatet, hvis der ikke er vand i vandbeholderen.
- Overskrid ikke maksimumsmærket, når du fylder vandbeholderen. Sørg for, at vandniveauet altid er over minimumsmærket under brug.
- Fyld kun vandbeholderen med koldt vand.
- Brug ikke dansk vand eller andre væsker til at fylde vandbeholderen med.
- Hæld ikke vand i kaffebønnebeholderen.
- Åbn dækslet (25).
- Fyld vandbeholderen (14) med vand op til det ønskede mærke på vandniveau-indikatoren (15).
- Fyld ikke mere vand i vandbeholderen, end det der påkræves for at lave kaffe. Brug kun den mængde vand, du skal bruge for at lave kaffe. Apparatet stopper automatisk, når vandbeholderen er tom.
- Luk dækslet (25).

Indstilling af kaffemængde (fig. B & C)

Kaffemængdevælgeren (3) anvendes til at indstille den ønskede kaffemængde. Kaffemængdevælgeren (3) kan indstilles til 2, 4, 6, 8 eller 10 kopper.

Bemærk: Apparatet kan kun anvendes, når displayet er aktiveret. Hvis displayet ikke er aktiveret, så tryk på en knap for at aktivere displayet. Apparatet er klar til brug.

- Tryk gentagne gange på kaffemængdevælgeren (3) for at indstille kaffemængden. Antallet af kopper (A) vises på displayet (8).

Indstilling af kaffestyrke (fig. B & C)

Kaffestyrkevælgeren (4) anvendes til at indstille den ønskede kaffestyrke. Kaffestyrkevælgeren (4) kan indstilles til mild kaffe (MILD), medium kaffe (MEDIUM) og stærk kaffe (STRONG).

Bemærk: Apparatet kan kun anvendes, når displayet er aktiveret. Hvis displayet ikke er aktiveret, så tryk på en knap for at aktivere displayet. Apparatet er klar til brug.

- Tryk gentagne gange på kaffestyrkevælgeren (4) for at indstille kaffestyrken. Kaffestyrken (B) vises på displayet (8).

Indstilling af den malede kaffes finhed (fig. E)

Vælgeren til finheden af den malede kaffe (9) anvendes til at indstille den ønskede finhed af den malede kaffe, når du bruger kaffebønner. Vælgeren til finheden af den malede kaffe (9) kan indstilles til forskellige positioner fra fintmalet kaffe til groftmalet kaffe.

- Drej vælgeren (9) til den ønskede position for at indstille den malede kaffes finhed.

Brygning af kaffe med kaffebønner (fig. A - H)

Før du fortsætter, vil vi gerne henlede sin opmærksomhed på følgende noter:

- Brug kun kaffebønner, som passer til apparatet.
- Brug kun papirkaffefiltre (1x4), som passer til apparatet.
- Hvis malefunktionen ikke aktiveres, så tryk på maleknappen (2) for at aktivere malefunktionen. Kaffemængden og kaffestyrken vises på displayet.
- Fyld vandbeholderen (14) med den passende mængde vand.
- Fyld ikke mere vand i vandbeholderen, end det der påkræves for at lave kaffe. Brug kun den mængde vand, du skal bruge for at lave kaffe. Apparatet stopper automatisk, når vandbeholderen er tom.
- Åbn dækslet (26).
- Fyld kaffebønnebeholderen (13) helt op med kaffebønner.
- Luk dækslet (26).
- Indstil finheden af den malede kaffe.

Se afsnittet "Indstilling af den malede kaffes finhed".

- Tryk på udløserknappen (12) for at åbne filterholderens ophæng (11).
- Sæt et passende kaffefilter i kaffefilterholderen (10).
- Luk filterholderens ophæng (11) indtil udløserknappen (12) klikker på plads.

Bemærk: Apparatet kan kun anvendes, når displayet er aktiveret. Hvis displayet ikke er aktiveret, så tryk på en knap for at aktivere displayet. Apparatet er klar til brug.

- Indstil kaffemængden. Se afsnittet "Indstilling af kaffemængden".
- Indstil kaffestyrken. Se afsnittet "Indstilling af kaffestyrken".
- Placer kaffekanden (16) på varmepladen (18).
- Tænd for apparatet ved tryk på tænd/sluk-knappen (1). Kaffekop-symbolet (E) begynder at blinke. Efter et par sekunder begynder apparatet at male kaffebønnerne og lave kaffen.
- Tryk på tænd/sluk-knappen (1) for at afbryde processen.
- Når processen er fuldført, bipper apparatet og skifter til hold-varm-tilstand. Kaffekop-symbolet (E) holder op med at blinke. Apparatet kan slukkes ved tryk på tænd/sluk-knappen (1). Ellers slukker apparatet automatisk efter 2 timer.
- Lad apparatet køle helt ned.

Brygning af kaffe med malet kaffe (fig. A, B, C, D & G)

Før du fortsætter, vil vi gerne henlede sin opmærksomhed på følgende noter:

- Brug kun malet kaffe, som passer til apparatet.
- Brug kun papirkaffefiltre (1x4), som passer til apparatet.
- Hvis malefunktionen er aktiveret, så tryk på maleknappen (2) for at deaktivere malefunktionen. Kaffemængden og kaffestyrken ikke vises på displayet.
- Fyld vandbeholderen (14) med den passende mængde vand.

- Fyld ikke mere vand i vandbeholderen, end det der påkræves for at lave kaffe. Brug kun den mængde vand, du skal bruge for at lave kaffe. Apparatet stopper automatisk, når vandbeholderen er tom.
- Tryk på udløserknappen (12) for at åbne filterholderens ophæng (11).
- Sæt et passende kaffefilter i kaffefilterholderen (10).
- Hæld en passende mængde kaffe i kaffefiltret.
- Luk filterholderens ophæng (11) indtil udløserknappen (12) klikker på plads.
- Placer kaffekanden (16) på varmepladen (18).

Bemærk: Apparatet kan kun anvendes, når displayet er aktiveret. Hvis displayet ikke er aktiveret, så tryk på en knap for at aktivere displayet. Apparatet er klar til brug.

- Tænd for apparatet ved tryk på tænd/sluk-knappen (1). Kaffekop-symbolet (E) begynder at blinke. Apparatet begynder at lave kaffe.
- Tryk på tænd/sluk-knappen (1) for at afbryde processen.
- Når processen er fuldført, bipper apparatet og skifter til hold-varm-tilstand. Kaffekop-symbolet (E) holder op med at blinke. Apparatet kan slukkes ved tryk på tænd/sluk-knappen (1). Ellers slukker apparatet automatisk efter 2 timer.
- Lad apparatet køle helt ned.

Forsinket start-funktion (fig. B & C)

Apparatet har en forsinket start-funktion, som gør det muligt at programmere tiden for at starte kaffebrygningsprocessen.

- Bemærk:** Apparatet kan kun anvendes, når displayet er aktiveret. Hvis displayet ikke er aktiveret, så tryk på en knap for at aktivere displayet. Apparatet er klar til brug.
- Indstil uret. Kontroller, om uret allerede er blevet indstillet. Hvis uret ikke er blevet indstillet, så se afsnittet "Indstilling af uret".
 - Indstil kaffemængden. Se afsnittet "Indstilling af kaffemængden".
 - Indstil kaffestyrken. Se afsnittet "Indstilling af kaffestyrken".

- Hold timer-knappen (5) nede, indtil timer-indikatoren (C) blinker.
- Tryk gentagne gange på timeknappen (6) for at indstille timetallet.
- Tryk gentagne gange på minutknappen (7) for at indstille minuttallet.
- Tryk på timer-knappen (5) for at gemme indstillingerne. Timer-indikatoren (C) lyser konstant.
- Tryk på timer-knappen (5) igen for at afbryde processen. Timer-indikatoren (C) slukker.

Bemærk: Hvis du vil lave kaffe med malet kaffe, så sluk for malefunktionen, før du anvender funktionen forsinket start.

Rengøring og vedligeholdelse

Før du fortsætter, skal du være opmærksom på følgende noter:

- Før rengøring eller vedligeholdelse, skal apparatet slukkes og netstikket tages ud af stikkontakten. Vent, indtil apparatet er kølet af.
- Dyp ikke apparatet ned i vand eller nogen anden væske.

Før du fortsætter, vil vi gerne henlede sin opmærksomhed på følgende noter:

- Brug ikke aggressive eller slibende rengøringsmidler for at rengøre apparatet.
- Brug ikke skarpe objekter for at rengøre apparatet.
- Kontroller apparatet med jævne mellemrum for mulige skader.
- Rengør tilbehøret:
 - Rengør kaffekanden i sæbevand.
 - Rengør kaffefilterholderen i sæbevand.
 - Rengør låget til kaffebønneholderen i sæbevand.
 - Tør tilbehøret grundigt.
- Rengør ydersiden af apparatet med en fugtig klud. Tør ydersiden af apparatet efter med en ren tør klud.
- Opbevar apparatet på et tørt og frostfrit sted og utilgængeligt for børn.

Rengøring af malebeholderen (fig. C & I)

Når du maler kaffebønner, kan kaffepulveret stoppe malemekanismen til. Malebeholderen (19) skal rengøres, når advarsels symbolet (E01) vises på displayet (8). Malebeholderen (19) kan rengøres hver anden uge, så man undgår, at malemekanismen stoppes til.

Før du fortsætter, vil vi gerne henlede sin opmærksomhed på følgende noter:

- Før malebeholderen rengøres, så gør følgende:
 - Sluk for apparatet.
 - Tag netstikket ud af stikkontakten.
 - Fjern kaffekanden fra varmepladen.
 - Tøm kaffefilterholderen. Sæt et passende kaffefilter i. Luk filterholderens ophæng.
- Løsn skruen (27) ved hjælp af skruetrækkeren (21).
- Åbn dækslet (28).
- Rengør malebeholderen (19) med børsten (21).
- Luk dækslet (28).
- Stram skruen (27) ved hjælp af skruetrækkeren (21).

Afkalkning af apparatet (fig. A - D)

Apparatet skal afkalkes efter hver 70. bryggecyklus. Hvis du efterlader netstikket i stikkontakten, så holder apparatet styr på antallet af bryggecykluser. Indikatoren (D) blinker på displayet for at indikere, at apparatet skal afkalkes. Hvis apparatet skal afkalkes, så brug et passende afkalkningsmiddel. Særlige afkalkningsmidler kan fås hos vores service-stationer.

Før du afkalker apparatet, skal det gamle kulfilter fjernes fra vandbeholderen. Kulfiltret fjerner klor og andre forurenende stoffer fra vandet og giver en ren kaffesmag. Når du har afkalket apparatet, skal der placeres et nyt kulfilter i vandbeholderen. Nye kulfiltre kan fås hos vores servicestationer.

Bemærk: Princess er ikke ansvarlig for nogen skader forårsaget af afkalkningsmidler. Skader forårsaget af, at apparatet ikke afkalkes ofte nok, dækkes ikke af garantien.

Før du fortsætter, skal du være opmærksom på følgende noter:

- Før afkalkning af apparatet, skal netstikket tages ud af stikkontakten. Vent, indtil apparatet er kølet af.
- Dyp ikke apparatet ned i vand eller nogen anden væske.
- Sørg for, at malefunktionen ikke aktiveres, mens apparatet afkalkes.
- Åbn dækslet (25).
- Tøm om nødvendigt vandbeholderen (14).
- Fjern kulfilterholderen (20) fra vandbeholderen (14).
- Åbn dækslet (28).
- Fjern det gamle kulfilter (30).
- Sæt det nye kulfilter (29) i.
- Luk dækslet (28).

Bemærk: Kulfilterholderen må ikke placeres i vandbeholderen, før apparatet er blevet afkalket.

- Fyld den tomme vandbeholder (14) med et passende afkalkningsmiddel.
- Placer kaffekanden (16) på varmepladen (18).
- Sæt netstikket i stikkontakten.
- Tænd for apparatet ved tryk på tænd/sluk-knappen (1).
- Lad apparatet køre, indtil 1/3 af afkalkningsmidlet befinder sig i kaffekanden (16).
- Sluk for apparatet ved tryk på tænd/sluk-knappen (1).
- Lad afkalkningsmidlet virke i cirka 30 minutter.
- Tænd for apparatet ved tryk på tænd/sluk-knappen (1).
- Lad apparatet køre, indtil resten af afkalkningsmidlet befinder sig i kaffekanden (16). Apparatet stopper automatisk, når vandbeholderen (14) er tom.
- Rengør apparatet to gange som herunder beskrevet:
 - Fyld vandbeholderen (14) med rent vand op til maksimummærket på vandniveauindikatoren (15).
 - Placer den tomme kaffekande (16) på varmepladen (18).
 - Tænd for apparatet ved tryk på tænd/sluk-knappen (1).

- Lad alt vandet løbe igennem apparatet. Apparatet stopper automatisk, når vandbeholderen (14) er tom.
- Placer kulfilterholderen (20) i vandbeholderen (14).
- Luk dækslet (25).
- Sluk for apparatet ved tryk på tænd/sluk-knappen (1).
- Hold kaffemængdevælgeren (3) og kaffestyrkevælgeren (4) trykket ned indtil indikatoren (D) forsvinder fra displayet (8) (fig. C).
- Rengør ydersiden af apparatet med en fugtig klud. Tør ydersiden af apparatet efter med en ren tør klud. Apparatet er klar til brug.

Sikkerhedsinstruktioner

Generel sikkerhed

- Læs brugsanvisningen omhyggeligt før brug. Opbevar brugsanvisningen til senere brug.
- Brug kun apparatet og tilbehøret til de tiltænkte formål. Brug ikke apparatet og tilbehøret til andre formål end de i brugsanvisningen beskrevne.
- Brug ikke apparatet, hvis nogen dele eller noget tilbehør er beskadiget eller defekt. Hvis en del eller noget tilbehør er beskadiget eller defekt, skal det udskiftes af producenten eller en autoriseret reparatør.
- Der skal være opsyn med børn for at sikre, at de ikke leger med apparatet.
- Anvendelsen af dette apparat af børn eller personer med fysiske, sansmæssige, mentale eller motoriske handicap eller med mangel på den nødvendige viden og erfaring kan forårsage ulykker. Personer, som er ansvarlige for deres sikkerhed, skal give udtrykkelige instruktioner eller overvåge anvendelsen af apparatet.
- Undlad at anvende apparatet nær badekar, brusere, vaske eller andre beholdere, som indeholder vand.
- Sænk ikke apparatet ned i vand eller andre væsker. Hvis apparatet er sænket ned i vand eller andre væsker, fjern ikke apparatet med hænderne. Tag straks netstikket ud af stikkontakten. Hvis apparatet er sænket ned i vand eller andre væsker, bør det ikke anvendes igen.

- Dette apparat er beregnet til kun at blive brugt i hjemmet eller lignende anvendelse fx i køkkenområder i butikker, kontorer eller på andre arbejdspladser, i hytter, af kunder på hoteller, moteller eller andre beboelsesområder såvel som i bed & breakfast.

Elektrisk sikkerhed

- Før brug skal det altid kontrolleres, at strømspændingen svarer til spændingen på apparatets typeskilt.
- Apparatet er ikke beregnet til brug med ekstern timer eller et separat fjernbetjeningssystem.
- Tilslut apparatet til en stikkontakt med jordforbindelse. Om nødvendigt kan en forlængerledning med jordforbindelse, og en passende diameter (mindst 3 x 1 mm²) anvendes.
- Sørg for, at der ikke kan komme vand ind i netledningen og forlængerledningen.
- Rul altid netledningen og forlængerledningen helt ud.
- Sørg for, at netledningen ikke hænger over kanten af bordpladen, og at den ikke sætter sig i klemme eller bliver snublet over.
- Hold netledningen væk fra varme, olie og skarpe kanter.
- Brug ikke apparatet, hvis netledningen eller netstikket er beskadiget eller defekt. Hvis netledningen eller netstikket er beskadiget eller defekt, skal det udskiftes af producenten eller en autoriseret reparatør.
- Træk ikke i netledningen for at koble netstikket fra strømforsyningen.
- Når apparatet ikke anvendes, skal netstikket tages ud af strømforsyningen, inden det monteres eller afmonteres, og inden det rengøres og vedligeholdes.

Sikkerhedsinstruktioner for kaffemaskiner

- Brug ikke apparatet udendørs.
- Brug ikke apparatet i fugtige omgivelser.
- Brug kun apparatet i frostfri omgivelser, hvis apparatet er fyldt med vand.
- Sæt apparatet på en stabil flad overflade.
- Sæt apparatet på en varmeafvisende og vandafvisende overflade.
- Anbring ikke apparatet på en varmeplade.

- Stil ikke apparatet på varme overflader eller nær åben ild.
- Sørg for, at apparatet ikke kommer i kontakt med letantændelige materialer.
- Hold apparatet væk fra varmekilder.
- Vær forsigtig med varmt vand og damp, så du undgår forbrændinger.
- Når apparatet ikke anvendes, skal det opbevares på et tørt sted. Sørg for, at børn ikke har adgang til opbevarede apparater.

Ansvarsfraskrivelse

Afhængig af ændringer; specifikationerne kan ændres uden forudgående varsel.

Gratulerer!

Du har kjøpt et Princess-produkt. Målet vårt er å produsere kvalitetsprodukter med smakfull design til en rimelig pris. Vi håper du vil glede deg over dette produktet i mange år.

Beskrivelse (fig. A - C)

Din 249402 Princess kaffemaskin er beregnet på å lage kaffe med kaffebønner eller malt kaffe. Apparatet er kun egnet til innendørs bruk. Apparatet er kun egnet for hjemmebruk.

1. På/av-knapp
2. Maleknapp
3. Velger for kaffemengde
4. Velger for kaffestyrke
5. Timerknapp
6. Timeknapp
7. Minuttknapp
8. Display
9. Finhetsvelger for malt kaffe
10. Kaffefilterholder
11. Filterholdermontasje
12. Utløserknapp (filterholdermontasje)
13. Seksjon for kaffebønner
14. Vanntank
15. Vannstandsindikator
16. Kaffekanne
17. Kaffestandsindikator
18. Varmeplate
19. Oppmalingsseksjon
20. Kullfilterholder
21. Børste / skrutrekker
22. Kaffeskje
23. Damphull
24. Avkalkingsknapp
 - A. Indikator for kaffemengde
 - B. Indikator for kaffestyrke
 - C. Timerindikator
 - D. Avkalkingsindikator
 - E. Hold-varm-indikator

Første gangs bruk

Klargjøring

- Rengjør tilbehøret:
 - Rengjør kaffekannen i såpevann. Skyll kaffekannen.

- Rengjør kaffefilterholderen i såpevann. Skyll kaffefilterholderen.
- Rengjør lokket på seksjonen for kaffebønner i såpevann. Skyll lokket på seksjonen for kaffebønner.
- Tørk tilbehøret godt.
- Rengjør utsiden av apparatet med en fuktig klut. Tørk av utsiden av apparatet med en ren, tørr klut.
- Skyll apparatet.

Innstilling av klokken (fig. B & C)

Når støpselet settes inn i en stikkontakt, vil displayet (8) lyse opp for å indikere at klokken kan stilles. Klokken kan justeres senere når som helst.

- Trykk på timeknappen (6) gjentatte ganger for å stille inn timer.
- Trykk på minuttknappen (7) gjentatte ganger for å stille inn minuttene. Tiden vises på displayet (8).

Bruk

Apparatet kan brukes til å lage kaffe med kaffebønner eller med malt kaffe. Før første gangs bruk, er apparatet innstilt på kaffelagning med kaffebønner. Etter hver gangs bruk vil apparatet huske sist brukte innstilling til neste gang: lage kaffe med kaffebønner eller lage kaffe med malt kaffe.

Apparatet kan brukes når displayet er aktivert. Hvis displayet ikke er aktivert, trykker du på enhver knapp for å aktivere displayet. Apparatet er klar til bruk.

Før du fortsetter, må du være oppmerksom på følgende:

- Hold hendene, ansiktet og andre kroppsdeler unna damphullet. Dampen fra apparatet blir svært varm under bruk.
- Ikke dekk til damphullet.

Fylling av vanntanken (fig. D)

Før du fortsetter, må du være oppmerksom på følgende:

- Før fylling av vanntanken må du slå av apparatet og trekke ut støpselet fra stikkontakten.

- Ikke fyll vanntanken med mer vann enn du trenger for å lage kaffen. Bruk kun vannmengden du trenger for å lage kaffen. Apparatet stopper automatisk når vanntanken er tom.

Før du fortsetter, ber vi deg lese følgende nøye:

- Ikke bruk apparatet uten vann i vanntanken.
- Ikke fyll vanntanken over merket for maksimal vannstand. Påse at vannstanden alltid er over minimumsmerket under bruk.
- Fyll kun kaldt vann på vanntanken.
- Ikke bruk sodavann eller andre væsker for å fylle vanntanken.
- Ikke hell vann i seksjonen for kaffebønner.

- Åpne lokket (25).
- Fyll vanntanken (14) med vann opp til ønsket nivå på vannstandsindikatoren (15).
- Ikke fyll vanntanken med mer vann enn du trenger for å lage kaffen. Bruk kun vannmengden du trenger for å lage kaffen. Apparatet stopper automatisk når vanntanken er tom.
- Lukk lokket (25).

Innstilling av kaffemengde (fig. B & C)

Velgeren for kaffemengde (3) brukes til å stille inn ønsket kaffemengde. Velgeren for kaffemengde (3) kan stilles inn på 2, 4, 6, 8 eller 10 kopper.

Merk: Apparatet kan brukes når displayet er aktivert. Hvis displayet ikke er aktivert, trykker du på enhver knapp for å aktivere displayet. Apparatet er klar til bruk.

- Trykk på velgeren for kaffemengde (3) gjentatte ganger for å angi kaffemengden. Antallet kopper (A) vises på displayet (8).

Innstilling av kaffestyrke (fig. B & C)

Velgeren for kaffestyrke (4) brukes til å stille inn ønsket kaffestyrke. Velgeren for kaffestyrke (4) kan stilles inn på mild kaffe (MILD), middels sterk kaffe (MEDIUM) og sterk kaffe (STRONG).

Merk: Apparatet kan brukes når displayet er aktivert. Hvis displayet ikke er aktivert, trykker du på enhver knapp for å aktivere displayet. Apparatet er klar til bruk.

- Trykk på velgeren for kaffestyrke (4) gjentatte ganger for å angi kaffestyrken. Kaffestyrken (B) vises på displayet (8).

Innstilling av finhet for malt kaffe (fig. E)

Finhetsvelgeren for malt kaffe (9) brukes til å stille inn ønsket finhet av den malte kaffen ved bruk av kaffebønner. Finhetsvelgeren for malt kaffe (9) kan stilles inn på ulike posisjoner, fra finmalt kaffe til grovmalt kaffe.

- Vri finhetsvelgeren for malt kaffe (9) til ønsket posisjon for å angi finheten av den malte kaffen.

Laging av kaffe med kaffebønner (fig. A - H)

Før du fortsetter, ber vi deg lese følgende nøye:

- Bruk kun kaffebønner som egner seg til apparatet.
 - Bruk kun papirkaffefiltre (1x4) som egner seg til apparatet.
 - Hvis malefunksjonen ikke er aktivert, trykker du på maleknappen (2) for å aktivere malefunksjonen. Kaffemengden og kaffestyrken vises på displayet.
 - Fyll på vanntanken (14) med ønsket vannmengde.
 - Ikke fyll vanntanken med mer vann enn du trenger for å lage kaffen. Bruk kun vannmengden du trenger for å lage kaffen. Apparatet stopper automatisk når vanntanken er tom.
 - Åpne lokket (26).
 - Fyll seksjonen for kaffebønner (13) helt opp med kaffebønner.
 - Lukk lokket (26).
 - Angi finhetsgraden for den malte kaffen. Se avsnittet "Innstilling av finhet for malt kaffe".
 - Trykk på utløserknappen (12) for å åpne filterholdermontasjen (11).
 - Plasser et egnet kaffefilter i kaffefilterholderen (10).
 - Lukk filterholdermontasjen (11) til utløserknappen (12) klikker seg på plass.
- Merk:** Apparatet kan brukes når displayet er aktivert. Hvis displayet ikke er aktivert, trykker du på enhver knapp for å aktivere displayet. Apparatet er klar til bruk.

- Still inn kaffemengden. Se avsnittet "Innstilling av kaffemengde".
- Angi kaffestyrke. Se avsnittet "Innstilling av kaffestyrke".
- Plasser kaffekannen (16) på varmeplaten (18).
- Slå på apparatet ved å trykke på på/av-knappen (1). Kaffekoppssymbolet (E) begynner å blinke. Etter noen sekunder vil apparatet begynne å male kaffebønnene og å lage kaffe.
- For å avbryte prosessen, trykk på på/av-knappen (1).
- Når prosessen er fullført, vil apparatet pipe og gå over til hold-varm-modus. Kaffekoppssymbolet (E) slutter å blinke. Apparatet kan slås av ved å trykke på på/av-knappen (1), ellers slår det seg av automatisk etter 2 timer.
- La apparatet kjøles helt ned.

Laging av kaffe med malt kaffe (fig. A, B, C, D & G)

Før du fortsetter, ber vi deg lese følgende nøye:

- Bruk kun malt kaffe som egner seg til apparatet.
- Bruk kun papirkaffefiltre (1x4) som egner seg til apparatet.
- Hvis malefunksjonen er aktivert, trykker du på maleknappen (2) for å deaktivere malefunksjonen. Kaffemengden og kaffestyrken ikke vises på displayet.
- Fyll på vanntanken (14) med ønsket vannmengde.
- Ikke fyll vanntanken med mer vann enn du trenger for å lage kaffen. Bruk kun vannmengden du trenger for å lage kaffen. Apparatet stopper automatisk når vanntanken er tom.
- Trykk på utløserknappen (12) for å åpne filterholdermontasjen (11).
- Plasser et egnet kaffefilter i kaffefilterholderen (10).
- Fyll ønsket kaffemengde i kaffefilteret.
- Lukk filterholdermontasjen (11) til utløserknappen (12) klikker seg på plass.
- Plasser kaffekannen (16) på varmeplaten (18).

Merk: Apparatet kan brukes når displayet er aktivert. Hvis displayet ikke er aktivert, trykker du på enhver knapp for å aktivere displayet. Apparatet er klar til bruk.

- Slå på apparatet ved å trykke på på/av-knappen (1). Kaffekoppssymbolet (E) begynner å blinke. Apparatet starter å lage kaffe.
- For å avbryte prosessen, trykk på på/av-knappen (1).
- Når prosessen er fullført, vil apparatet pipe og gå over til hold-varm-modus. Kaffekoppssymbolet (E) slutter å blinke. Apparatet kan slås av ved å trykke på på/av-knappen (1), ellers slår det seg av automatisk etter 2 timer.
- La apparatet kjøles helt ned.

Forsinket start-funksjon (fig. B & C)

Apparatet har en forsinket start-funksjon som gjør det mulig å programmere tiden for å starte kaffetilbedringen.

Merk: Apparatet kan brukes når displayet er aktivert. Hvis displayet ikke er aktivert, trykker du på enhver knapp for å aktivere displayet. Apparatet er klar til bruk.

- Still klokken. Kontroller om klokken allerede er innstilt. Hvis klokken ikke er innstilt, se avsnittet "Innstilling av klokken".
- Still inn kaffemengden. Se avsnittet "Innstilling av kaffemengde".
- Angi kaffestyrke. Se avsnittet "Innstilling av kaffestyrke".
- Trykk ned timerknappen (5) til timerindikatoren (C) blinker.
- Trykk på timeknappen (6) gjentatte ganger for å stille inn timer.
- Trykk på minuttknappen (7) gjentatte ganger for å stille inn minuttene.
- Trykk på timerknappen (5) for å lagre innstillingene. Timerindikatoren (C) lyser kontinuerlig.
- For å avbryte prosessen, trykk på timerknappen (5) igjen. Timerindikatoren (C) slukkes.

Merk: Hvis du vil lage kaffe med malt kaffe, må du slå av malefunksjonen før du bruker forsinket start-funksjonen.

Rengjøring og vedlikehold

Før du fortsetter, må du være oppmerksom på følgende:

- Før rengjøring eller vedlikehold må du alltid slå av apparatet, trekke ut støpselet fra stikkkontakten og vente til apparatet har kjølt seg ned.
- Ikke dypp apparatet ned i vann eller annen væske.

Før du fortsetter, ber vi deg lese følgende nøye:

- Ikke bruk aggressive eller skurende rensmidler til å rengjøre apparatet.
- Ikke bruk skarpe objekter til å rengjøre apparatet.
- Kontroller jevnlig om det er skader på apparatet.
- Rengjør tilbehøret:
 - Rengjør kaffekannen i såpevann.
 - Rengjør kaffefilterholderen i såpevann.
 - Rengjør lokket på seksjonen for kaffebønner i såpevann.
 - Tørk tilbehøret godt.
- Rengjør utsiden av apparatet med en fuktig klut. Tørk av utsiden av apparatet med en ren, tørr klut.
- Oppbevar apparatet på et tørt og frostfritt sted som ikke er tilgjengelig for barn.

Rengjøring av oppmalingsseksjonen (fig. C & I)

Når du maler opp kaffebønner, kan kaffepulver tette igjen oppmalingsmekanismen. Oppmalingsseksjonen (19) må rengjøres når varselsymbolet (E01) vises på displayet (8). Oppmalingsseksjonen (19) kan rengjøres annenhver uke for å hindre at oppmalingsmekanismen tettes igjen.

Før du fortsetter, ber vi deg lese følgende nøye:

- Før du rengjør oppmalingsseksjonen, gjør følgende:
 - Slå av apparatet.
 - Trekk ut støpselet fra stikkkontakten.
 - Fjern kaffekannen fra varmeplaten.
 - Tøm kaffefilterholderen. Sett i et egnet kaffefilter. Lukk filterholdermontasjen.

- Løsne skruen (27) ved hjelp av skrutrekkere (21).
- Åpne lokket (28).
- Rengjør oppmalingsseksjonen (19) ved hjelp av børsten (21).
- Lukk lokket (28).
- Trekk til skruen (27) ved hjelp av skrutrekkere (21).

Avkalking av apparatet (fig. A - D)

Apparatet må avkalkes etter 70 gangers bruk. Hvis du lar støpselet stå i stikkkontakten, vil apparatet holde rede på antall kokesykluser. Indikatoren (D) vil blinke på displayet for å indikere at apparatet må avkalkes. Hvis apparatet må avkalkes, bruker du et passende avkalkingsmiddel. Avkalkingsmidlet kan fås fra vår serviceavdeling.

Før apparatet avkalkes, må det gamle kullfilteret fjernes fra vanntanken. Kullfilteret fjerner klorin og annen forurensning fra vannet og gir bedre kaffesmak. Etter at apparatet er avkalket, må et nytt kullfilter plasseres i vanntanken. Nye kullfiltre er tilgjengelige fra vår servicestasjon.

Merk: Princess tar ikke ansvar for skade som skyldes avkalkingsmidler. Skade som skyldes manglende avkalking dekkes ikke av garantien.

Før du fortsetter, må du være oppmerksom på følgende:

- Før avkalking av apparatet må du trekke støpselet ut av stikkkontakten og vente til apparatet har kjølt seg ned.
- Ikke dypp apparatet ned i vann eller annen væske.
- Påse at malefunksjonen ikke aktiveres mens du avkalker apparatet.
- Åpne lokket (25).
- Om nødvendig, tømmes vanntanken (14).
- Fjern kullfilterholderen (20) fra vanntanken (14).
- Åpne lokket (28).
- Ta ut det gamle kullfilteret (30).
- Plasser det nye kullfilteret (29).
- Lukk lokket (28).

Merk: Kullfilterholderen må ikke plasseres i vanntanken før apparatet er blitt avkalket.

- Fyll vanntanken (14) med et passende avkalkingsmiddel.
- Plasser kaffekannen (16) på varmeplaten (18).
- Sett støpselet i stikkontakten.
- Slå på apparatet ved å trykke på på/av-knappen (1).
- Sett apparatet i gang til 1/3 av avkalkingsmiddelet befinner seg i kaffekannen (16).
- Slå av apparatet ved å trykke på på/av-knappen (1).
- La avkalkingsmiddelet virke i cirka 30 minutter.
- Slå på apparatet ved å trykke på på/av-knappen (1).
- Sett apparatet i gang til resten av avkalkingsmiddelet befinner seg i kaffekannen (16). Apparatet stopper automatisk når vanntanken (14) er tom.
- Skyll apparatet to ganger i henhold til prosedyren nedenfor:
 - Fyll vanntanken (14) med rent vann opp til maksimumsmerket på vannstandsindikatoren (15).
 - Plasser den tomme kaffekannen (16) på varmeplaten (18).
 - Slå på apparatet ved å trykke på på/av-knappen (1).
 - La alt vannet renne gjennom apparatet. Apparatet stopper automatisk når vanntanken (14) er tom.
- Plasser kullfilterholderen (20) i vanntanken (14).
- Lukk lokket (25).
- Slå av apparatet ved å trykke på på/av-knappen (1).
- Hold velgeren for kaffemengde (3) og velgeren for kaffestyrke (4) nedtrykket til indikatoren (D) forsvinner fra displayet (8) (fig. C).
- Rengjør utsiden av apparatet med en fuktig klut. Tørk av utsiden av apparatet med en ren, tørr klut. Apparatet er klar til bruk.

Sikkerhetsinstruksjoner

Generell sikkerhet

- Les bruksanvisningen før bruk. Ta vare på bruksanvisningen for fremtidig referanse.
- Apparatet og tilbehøret må kun brukes til det de er beregnet på. Ikke bruk apparatet og tilbehøret til andre formål enn de som beskrives i bruksanvisningen.
- Bruk aldri apparatet hvis noen av delene eller tilbehøret er skadede eller defekte. Dersom en del eller et tilbehør er skadet eller defekt, må de skiftes ut av produsenten eller en autorisert reparatør.
- Pass alltid på at barna ikke leker med apparatet.
- Det kan oppstå farlige situasjoner hvis dette apparatet brukes av barn eller personer med fysisk, sensorisk, mental eller motorisk funksjonshemming, eller som mangler nødvendig kunnskap eller erfaring. Personer som har ansvar for disse menneskenes sikkerhet, må gi tydelige instruksjoner eller overvåke bruken av apparatet.
- Ikke bruk apparatet i nærheten av badekar, dusj, servant eller annet som inneholder vann.
- Ikke dypp apparatet ned i vann eller annen væske. Hvis apparatet senkes i vann eller annen væske, ikke ta apparatet ut med hendene. Trekk umiddelbart støpselet ut av stikkontakten. Hvis apparatet senkes i vann eller annen væske, må apparatet ikke brukes igjen.
- Dette apparatet er kun beregnet på hjemmebruk og lignende, som i ansattes kjøkken i forretninger, kontorer eller på andre arbeidsplasser, på gårder, for gjester på hoteller, moteller og andre overnattingssteder.

Elektrisk sikkerhet

- Før bruk, kontroller at nettspenningen er den samme som den som er oppgitt på apparatets typeskilt.
- Apparatet er ikke ment til bruk med en ekstern timer eller et separat fjernkontrollsystem.
- Koble apparatet til en jordet stikkontakt. Om nødvendig kan du bruke en jordet skjøteledning med passende diameter (minst 3 x 1 mm²).

-
- Påse at det ikke kommer vann på kontakter på strømledningen eller skjøteledningen.
 - Trekk alltid hele strømledningen og skjøteledningen ut.
 - Påse at strømledningen ikke henger over kanten på arbeidsplaten. Påse at man kan bli hengende fast eller snuble i strømledningen.
 - Hold strømledningen unna varme, olje og skarpe kanter.
 - Ikke bruk apparatet dersom strømledningen eller støpselet er skadet eller defekt. Dersom strømledningen eller støpselet er skadet eller defekt, må de skiftes ut av produsenten eller en autorisert reparatør.
 - Trekk aldri i strømledningen for å dra støpselet ut av stikkkontakten.
 - Trekk støpselet ut av stikkkontakten når apparatet ikke er i bruk, før montering eller demontering og før rengjøring og vedlikehold.

Sikkerhetsinstruksjoner for kaffemaskiner

- Ikke bruk apparatet utendørs.
- Ikke bruk apparatet i fuktige omgivelser.
- Apparatet bør kun brukes i frostfritt miljø hvis apparatet fylles med vann.
- Plasser apparatet på et stabilt og flatt underlag.
- Plasser apparatet på en varmeresistent og sprutsikker overflate.
- Ikke plasser apparatet på en kokeplate.
- Ikke plasser apparatet på varme flater eller i nærheten av åpen ild.
- Påse at apparatet ikke kommer i kontakt med antennerlige materialer.
- Hold apparatet unna varmekilder.
- Vær forsiktig så du ikke brenner deg på varmt vann eller damp.
- Lagre apparatet på et tørt sted når det ikke er i bruk. Forsikre deg om at barn ikke har tilgang til lagrede apparater.

Ansvarsfraskrivelse

Gjenstand for endring; spesifikasjonene kan endres uten videre varsel.

NO

Onnitelut!

Olet hankkinut Princess-tuotteen. Tavoittemme on tarjota tyylikkäästi suunniteltuja laatutuotteita kohtuulliseen hintaan. Toivomme, että nautit tuotteen käytöstä monen vuoden ajan.

Kuvaus (kuva A - C)

249402 Princess-kahvinkeitin on suunniteltu kahvin keittämiseen kahvipapuja tai kahvijauhetta käyttäen. Laite sopii vain sisäkäyttöön. Laite sopii vain kotikäyttöön.

1. On/off-kytkin
2. Jauhampainike
3. Kahvin määrän valitsin
4. Kahvin voimakkuuden valitsin
5. Ajastinpainike
6. Tuntipainike
7. Minuuttipainike
8. Näyttö
9. Kahvijauheen hienouden valitsin
10. Kahvisuodattimen pidike
11. Suodattimen pidike
12. Vapautuspainike (suodattimen pidike)
13. Kahvipapusailiö
14. Vesisäiliö
15. Vesitason osoitin
16. Kahvipannu
17. Kahvitason osoitin
18. Lämmityslevy
19. Jauhamsyksikkö
20. Hiilisuodattimen pidike
21. Harja / ruuvimeisseli
22. Kahvilusikka
23. Höyryaukko
24. Kalkinpoistopainike
 - A. Kahvimäärän merkkivalo
 - B. Kahvin vahvuuden merkkivalo
 - C. Ajastimen merkkivalo
 - D. Kalkinpoiston merkkivalo
 - E. Lämpimänäpito toiminnon merkkivalo

Käyttöönotto

Valmistus

- Puhdista lisävarusteet:
 - Puhdista kahvipannu saippuavedellä. Huuhtelee kahvipannu.

- Puhdista kahvisuodattimen pidike saippuavedellä. Huuhtelee kahvisuodattimen pidike.
- Puhdista kahvipapusailiön kansi saippuavedellä. Huuhtelee kahvipapusailiön kansi.
- Kuivaa lisävarusteet huolellisesti.
- Puhdista laitteen ulkopuoli kostealla liinalla. Kuivaa laite ulkoapäin puhtaalla ja kuivalla pyyhkeellä.
- Huuhtelee laite.

Kellon asettaminen (kuva B & C)

Jos pistoke on kytketty pistorasiaan, näyttö (8) vilkkuu ilmoittaen, että kellon asettaminen on tarpeen. Kelloa voidaan säätää myöhemmin minä hetkenä tahansa.

- Paina toistuvasti tuntipainiketta (6) tuntien asettamiseksi.
- Paina toistuvasti minuuttipainiketta (7) minuuttien asettamiseksi. Aika näkyy näytössä (8).

Käyttö

Laitetta voidaan käyttää kahvin valmistamiseen kahvipapuja tai kahvijauhetta käyttäen. Ennen ensimmäistä käyttökertaa laite on asetettu valmistamaan kahvia kahvipavuilla. Jokaisen käyttökerran jälkeen laite tallentaa muistiin viimeisimmän asetuksen seuraavaa käyttökertaa varten: kahvin valmistaminen kahvipavuilla tai kahvijauheella.

Laitetta voidaan käyttää vain silloin, kun näyttö on syttynyt. Jos näyttö ei syty, paine mitä tahansa painiketta sen syyttämiseksi. Laite on valmis käyttöä varten.

Kiinnitä huomiota seuraaviin kohtiin ennen jatkamista:

- Pidä kädet, kasvat ja kehonosat kaukana höyryaukosta. Laitteesta tuleva höyry kuumenee huomattavasti käytön aikana.
- Älä peitä höyryaukkoa.

Vesisäiliön täyttäminen (kuva D)

Kiinnitä huomiota seuraaviin kohtiin ennen jatkamista:

- Ennen vesisäiliön täyttämistä on laite kytkettävä pois päältä ja sen pistorasiasta on irrotettava pistorasiasta.
 - Älä täytä vesisäiliötä vaadittua määrää suuremmalla vesimäärällä. Kaada vesisäiliöön vain se määrä vettä, joka tarvitaan kahvin valmistukseen. Laite pysähtyy automaattisesti silloin, kun vesisäiliö on tyhjä.
- Ota seuraavat seikat huomioon ennen jatkamista:
- Älä käytä laitetta, jos vesisäiliö on tyhjä.
 - Älä ylitä vesisäiliön maksimimerkintää säiliötä täyttäessä. Varmista, että vesitaso on aina minimimerkinnän yläpuolella käytön aikana.
 - Käytä vesisäiliön täyttämiseen ainoastaan kylmää vettä.
 - Älä täytä vesisäiliötä hiilihapollisella vedellä tai muilla nesteillä.
 - Älä kaada vettä kahvipapusaäiliöön.
- Avaa kansi (25).
 - Täytä vesisäiliö (14) vedellä käyttäen viitteenä vesitaso osoittimen (15) vaadittua merkintää.
 - Älä täytä vesisäiliötä vaadittua määrää suuremmalla vesimäärällä. Kaada vesisäiliöön vain se määrä vettä, joka tarvitaan kahvin valmistukseen. Laite pysähtyy automaattisesti silloin, kun vesisäiliö on tyhjä.
 - Sulje kansi (25).

Kahvin määrän asettaminen (kuva B & C)

Kahvin määrän valitsimella (3) asetetaan vaadittu kahvimäärä. Kahvin määrän valitsin (3) voidaan asettaa 2, 4, 6, 8 tai 10 kuppiin.

Huom.: Laitetta voidaan käyttää vain silloin, kun näyttö on syttynyt. Jos näyttö ei syty, paine mitä tahansa painiketta sen syyttämiseksi. Laite on valmis käyttöä varten.

- Paina toistuvasti kahvin määrän valitsinta (3) kahvin määrän asettamiseksi. Kahvikuppien määrä (A) näkyy näytössä (8).

Kahvin voimakkuuden asettaminen (kuva B & C)

Kahvin voimakkuuden valitsimella (4) asetetaan vaadittu kahvin voimakkuus. Kahvin voimakkuuden valitsin (4) voidaan asettaa miettoon kahviin (MILD), keskivahvaan kahviin (MEDIUM) ja vahvaan kahviin (STRONG).

Huom.: Laitetta voidaan käyttää vain silloin, kun näyttö on syttynyt. Jos näyttö ei syty, paine mitä tahansa painiketta sen syyttämiseksi. Laite on valmis käyttöä varten.

- Paina toistuvasti kahvin voimakkuuden valitsinta (4) kahvin voimakkuuden asettamiseksi. Kahvin voimakkuus (B) tulee näkyviin näyttöön (8).

Kahvijauheen hienouden asettaminen (kuva E)

Kahvijauheen hienouden valitsimella (9) asetetaan kahvijauheen vaadittu hienous kahvipapuja käyttäessä. Kahvijauheen hienouden valitsin (9) voidaan asettaa eri asetuksiin hienosta haujeesta karkeaan.

- Käännä kahvijauheen hienouden valitsin (9) vaadittuun asentoon kahvijauheen hienouden asettamiseksi.

Kahvin valmistaminen kahvipavuilla (kuva A - H)

Ota seuraavat seikat huomioon ennen jatkamista:

- Käytä ainoastaan laitteeseen sopivia kahvipapuja.
- Käytä ainoastaan laitteeseen sopivia kahvisuodattimia (1x4).
- Jos jauhamistoimintoa ei ole kytketty päälle, paina jauhamispainiketta (2) jauhamistoiminnon kytkemiseksi päälle. Kahvin määrä ja kahvin voimakkuus näkyvät näytössä.
- Täytä vesisäiliö (14) vaaditulla määrällä vettä.
- Älä täytä vesisäiliötä vaadittua määrää suuremmalla vesimäärällä. Kaada vesisäiliöön vain se määrä vettä, joka tarvitaan kahvin valmistukseen. Laite pysähtyy automaattisesti silloin, kun vesisäiliö on tyhjä.
- Avaa kansi (26).

- Täytä kahvipapusailiö (13) kokonaan kahvipavuilla.
- Sulje kansi (26).
- Aseta kahvijauheen hienous. Katso osio "Kahvijauheen hienouden asettaminen".
- Paina vapautuspainikkeita (12) suodattimen pidikkeen (11) avaamiseksi.
- Aseta laitteeseen sopiva kahvisuodatin suodattimen pidikkeeseen (10).
- Sulje suodattimen pidike (11), kunnes vapautuspainike (12) napsahtaa paikoilleen.

Huom.: Laitetta voidaan käyttää vain silloin, kun näyttö on syttynyt. Jos näyttö ei syty, paine mitä tahansa painiketta sen syyttämiseksi. Laite on valmis käyttöä varten.

- Aseta kahvin määrä. Katso osio "Kahvin määrän asettaminen".
- Aseta kahvin voimakkuus. Katso osio "Kahvin voimakkuuden asettaminen".
- Aseta kahvipannu (16) lämmityslevylle (18).
- Kytke laite päälle on/off-kytkimellä (1). Kahvikupin symboli (E) alkaa vilkkumaan. Muutaman sekunnin kuluttua laite aloittaa kahvipapujen jauhamisen ja kahvin valmistamisen.
- Prosessi voidaan keskeyttää painamalla on/off-kytkintä (1).
- Jos valmistusprosessi suoritetaan loppuun, laitteesta kuuluu merkkiäänä ja se siirtyy lämpimänäpilotilaan. Kahvikupin symboli (E) lakkaa vilkkumasta. Laite voidaan kytkeä pois päältä painamalla on/off-kytkintä (1) tai se kytkeytyy automaattisesti pois päältä 2 tunnin kuluttua.
- Anna laitteen jäähtyä täysin.

Kahvin valmistaminen kahvijauheella (kuva A, B, C, D & G)

Ota seuraavat seikat huomioon ennen jatkamista:

- Käytä ainoastaan laitteeseen sopivaa kahvijauhetta.
- Käytä ainoastaan laitteeseen sopivia kahvisuodattimia (1x4).
- Jos jauhamistoiminto on kytketty päälle, paina jauhamispainiketta (2) jauhamistoiminnon kytkemiseksi pois päältä. Kahvin määrä ja kahvin voimakkuus eivät näy näytössä.

- Täytä vesisäiliö (14) vaaditulla määrällä vettä.
- Älä täytä vesisäiliötä vaadittua määrää suuremmalla vesimäärällä. Kaada vesisäiliöön vain se määrä vettä, joka tarivtaan kahvin valmistukseen. Laite pysähtyy automaattisesti silloin, kun vesisäiliö on tyhjä.
- Paina vapautuspainikkeita (12) suodattimen pidikkeen (11) avaamiseksi.
- Aseta laitteeseen sopiva kahvisuodatin suodattimen pidikkeeseen (10).
- Aseta vaadittu määrä kahvia suodattimeen.
- Sulje suodattimen pidike (11), kunnes vapautuspainike (12) napsahtaa paikoilleen.
- Aseta kahvipannu (16) lämmityslevylle (18).

Huom.: Laitetta voidaan käyttää vain silloin, kun näyttö on syttynyt. Jos näyttö ei syty, paine mitä tahansa painiketta sen syyttämiseksi. Laite on valmis käyttöä varten.

- Kytke laite päälle on/off-kytkimellä (1). Kahvikupin symboli (E) alkaa vilkkumaan. Laite käynnistää kahvin valmistuksen.
- Prosessi voidaan keskeyttää painamalla on/off-kytkintä (1).
- Jos valmistusprosessi suoritetaan loppuun, laitteesta kuuluu merkkiäänä ja se siirtyy lämpimänäpilotilaan. Kahvikupin symboli (E) lakkaa vilkkumasta. Laite voidaan kytkeä pois päältä painamalla on/off-kytkintä (1) tai se kytkeytyy automaattisesti pois päältä 2 tunnin kuluttua.
- Anna laitteen jäähtyä täysin.

Ajastimen asettaminen (kuva B & C)

Laitteessa on ajastin, joka mahdollistaa kahvinkeitin käynnistysajan ohjelmoimisen.

Huom.: Laitetta voidaan käyttää vain silloin, kun näyttö on syttynyt. Jos näyttö ei syty, paine mitä tahansa painiketta sen syyttämiseksi. Laite on valmis käyttöä varten.

- Aseta kello. Tarkista, onko kello jo asetettu. Jos kelloa ei ole asetettu, katso osio "Kellon asettaminen".
- Aseta kahvin määrä. Katso osio "Kahvin määrän asettaminen".
- Aseta kahvin voimakkuus. Katso osio "Kahvin voimakkuuden asettaminen".
- Paina ajastinpainiketta (5), kunnes ajastimen merkkivalo (C) vilkkuu.
- Paina toistuvasti tuntipainiketta (6) tuntien asettamiseksi.

- Paina toistuvasti minuuttipainiketta (7) minuuttien asettamiseksi.
- Vahvista asetukset ajastinpainiketta (5) painamalla. Ajastimen merkkivalo (C) vilkkuu jatkuvasti.
- Prosessi voidaan keskeyttää painamalla ajastinpainiketta (5) uudelleen. Ajastimen merkkivalo (C) sammuu.

Huom.: Jos haluat valmistaa kahvia kahvijauheella, kytke jauhamistoiminto pois päältä ennen ajastimen asettamista.

Puhdistus ja ylläpito

Kiinnitä huomiota seuraaviin kohtiin ennen jatkamista:

- Ennen puhdistusta tai huoltoa kytke laite aina pois päältä, irrota pistoke pistorasiasta ja odota, kunnes laite jäähtyy.
- Älä upota laitetta veteen tai muihin nesteisiin.

Ota seuraavat seikat huomioon ennen jatkamista:

- Älä käytä voimakkaita tai kuluttavia puhdistusaineita laitteen puhdistukseen.
- Älä käytä teräviä esineitä laitteen puhdistamiseen.
- Tarkista laite säännöllisesti mahdollisten vaurioiden varalta.
- Puhdista lisävarusteet:
 - Puhdista kahvipannu saippuavedellä.
 - Puhdista kahvisuodattimen pidike saippuavedellä.
 - Puhdista kahvipapusailiön kansi saippuavedellä.
 - Kuivaa lisävarusteet huolellisesti.
- Puhdista laitteen ulkopuoli kostealla liinalla. Kuivaa laite ulkoapäin puhtaalla ja kuivalla pyyhkeellä.
- Säilytä laitetta kuivassa paikassa, jossa se ei voi jäätyä ja jossa se on lasten ulottumattomissa.

Jauhamisyksikön puhdistaminen (kuva C & I)

Kun kahvipapuja jauhetaan, kahvijauhetta voi jäädä jauhamisyksikköön. Jauhamisyksikkö (19) tulee puhdistaa, kun varoitusmerkki (E01) näkyy näytössä (8). Jauhamisyksikkö (19) voidaan puhdistaa 2 viikon välein, jotta jauhetta ei juuttuisi jauhamisyksikköön.

Ota seuraavat seikat huomioon ennen jatkamista:

- Ennen jauhamisyksikön puhdistamista on suoritettava seuraavat toimenpiteet:
 - Kytke laite pois päältä.
 - Irrota pistoke verkkovirtalähteestä.
 - Poista kahvipannu lämmityslevyltä.
 - Tyhjennä kahvisuodattimen pidike. Aseta pidikkeeseen sopiva kahvisuodatin. Sulje suodattimen pidike.

- Löysää ruuvi (27) ruuvimeisselillä (21).
- Avaa kansi (28).
- Puhdista jauhamisyksikkö (19) harjalla (21).
- Sulje kansi (28).
- Kiristä ruuvi (27) ruuvimeisselillä (21).

Kalkin poistaminen laitteesta (kuva A - D)

Laitteesta tulee poistaa kalkki 70 käyttökerran välein. Jos pistoke jätetään pistorasiasta, laite kirjaa käyttökerrat muistiin. Merkkivalo (D) vilkkuu näytössä, kun kalkin poistaminen laitteesta on tarpeen. Jos laitteesta on poistettava kalkki, käytä sopivaa kalkinpoistoainetta. Erityinen kalkinpoistoaine on saatavilla huoltopalvelustamme.

Ennen kalkin poistamista laitteesta, vanha hiilisuodatin tulee poistaa vesisäiliöstä. Hiilisuodatin poistaa kloorin ja muut epäpuhtaudet vedestä niin, että kahvin maku olisi aito. Kun kalkki on poistettu laitteesta, uusi hiilisuodatin tulee asettaa vesisäiliöön. Uusia suodattimia on saatavissa valmistajan huollosta.

Huom.: Princess ei ota vastuuta kalkinpoistoaineiden aiheuttamista vahingoista. Takuu ei kata laitevikoja, jotka aiheutuvat puutteellisesta kalkin poistamisesta.

Kiinnitä huomiota seuraaviin kohtiin ennen jatkamista:

- Ennen kalkin poistamista kytke laite aina pois päältä, irrota pistoke pistorasiasta ja odota, kunnes laite jäähtyy.
- Älä upota laitetta veteen tai muihin nesteisiin.
- Varmista, ettei jauhamistoiminto ole päällä, kun laitteesta poistetaan kalkki.

- Avaa kansi (25).
- Tyhjennä tarvittaessa vesisäiliö (14).
- Poista hiilisuodattimen pidike (20) vesisäiliöstä (14).
- Avaa kansi (28).
- Poista vanha hiilisuodatin (30).
- Aseta uusi hiilisuodatin (29) paikoilleen.
- Sulje kansi (28).

Huom.: Hiilisuodattimen pidike tulee asettaa vesisäiliöön ennen kuin laitteesta poistetaan kalkki.

- Kaada tyhjään vesisäiliöön (14) sopivaa kalkinpoistoainetta.
- Aseta kahvipannu (16) lämmityslevylle (18).
- Aseta pistoke verkkovirtalähteeseen.
- Kytke laite päälle on/off-kytkimellä (1).
- Anna laitteen käydä, kunnes 1/3 kalkinpoistoaineesta on kahvipannussa (16).
- Kytke laite pois päältä on/off-kytkimellä (1).
- Annan kalkinpoistoaineen vaikuttaa noin 30 minuuttia.
- Kytke laite päälle on/off-kytkimellä (1).
- Anna laitteen käydä, kunnes loput kalkinpoistoaineesta on kahvipannussa (16). Laite pysähtyy automaattisesti, kun vesisäiliö (14) on tyhjä.
- Huuhtelee laite kaksi kertaa seuraavien ohjeiden mukaisesti:
 - Täytä vesisäiliö (14) puhtaalla vedellä käyttäen viitteenä vesitason osoittimen (15) maksimimerkintää.
 - Aseta tyhjä kahvipannu (16) lämmityslevylle (18).
 - Kytke laite päälle on/off-kytkimellä (1).
 - Anna kaiken veden valua laitteen läpi. Laite pysähtyy automaattisesti, kun vesisäiliö (14) on tyhjä.
- Aseta hiilisuodattimen pidike (20) vesisäiliöön (14).
- Sulje kansi (25).
- Kytke laite pois päältä on/off-kytkimellä (1).
- Pidä kahvimäärän valitsin (3) ja kahvin voimakkuuden valitsin (4) alhaalla, kunnes merkkivalo (D) häviää näytöstä (8) (kuva C).
- Puhdista laitteen ulkopuoli kostealla liinalla. Kuivaa laite ulkoapäin puhtaalla ja kuivalla pyyhkeellä. Laite on valmis käyttöä varten.

Turvallisuusohjeet

Yleinen turvallisuus

- Lue käyttöohjeet huolellisesti ennen laitteen käyttöönottoa. Säilytä käyttöohjeet tulevia käyttökertoja varten.
 - Käytä laitetta ja sen lisävarusteita ainoastaan niiden suunniteltuihin käyttötarkoituksiin. Älä käytä laitetta ja sen lisävarusteita muihin kuin näissä ohjeissa kuvattuihin tarkoituksiin.
 - Älä käytä laitetta, mikäli jokin osa tai lisävaruste on vaurioitunut tai viallinen. Jos jokin osa tai lisävaruste on vaurioitunut tai viallinen, se tulee vaihdattaa laitteen valmistajalla tai valtuutetussa huoltopalvelussa.
 - Valvo aina lapsia varmistaaksesi, etteivät he leiki laitteella.
 - Vaaratilanteita voi syntyä, jos laitetta käyttävät lapset tai henkilöt, joilla on fyysisiä, aistillisia, henkisiä tai liikkumisrajoitteita tai joilla ei ole riittävää tuntemusta tai kokemusta. Heidän turvallisuudestaan vastaavien henkilöiden on ohjattava tai valvottava heitä laitteen käytössä.
 - Älä käytä laitetta kylpyammeiden, suihkujen, pesualtaiden tai muiden vettä sisältävien astioiden lähellä.
 - Älä upota laitetta veteen tai muihin nesteisiin. Jos laite upotetaan veteen tai muihin nesteisiin, älä poista laitetta käsillä. Irrota pistoke välittömästi verkkovirtalähteestä. Jos laite upotetaan veteen tai muihin nesteisiin, älä käytä enää laitetta.
 - Tämä laite on tarkoitettu käytettäväksi kotiympäristössä ja ympäristöissä, kuten liikkeiden, toimistojen ja muiden työympäristöjen ruokailutiloissa, maalaistaloissa, hotelleissa, motelleissa, B&B-majataloissa sekä muissa majoitusympäristöissä.
- ### Sähköturvallisuus
- Tarkista aina ennen käyttöä, että verkkojännite vastaa laitteen tyyppikilven merkintöjä.
 - Laitetta ei ole tarkoitettu käytettäväksi ulkoisella ajastimella tai erillisellä kauko-ohjausjärjestelmällä.

- Kytke laite maadoitettuun pistorasiaan. Käytä tarvittaessa maadoitettua ja sopivan halkaisijan omaavaa jatkojohtoa (vähintään 3 x 1 mm²).
- Varmista, ettei virtajohtoon pistokkeisiin tai jatkojohtoon pääse vettä.
- Kelaa virtajohto ja jatkojohto aina kokonaan auki.
- Varmista, ettei virtajohto roiku työtason reunaan vasten eikä siihen voi vahingossa takertua tai kompastua.
- Suojaa virtajohto kuumuudelta, öljyltä ja teräviltä reunoilta.
- Älä käytä laitetta, mikäli virtajohto tai pistoke on vaurioitunut tai viallinen. Jos virtajohto tai pistoke on vaurioitunut tai viallinen, se tulee vaihdattaa laitteen valmistajalla tai valtuutetussa huoltopalvelussa.
- Älä vedä virtajohdosta silloin, kun irrotat pistokkeen verkkovirtalähteestä.
- Irrota pistoke verkkovirtalähteestä, kun laite ei ole käytössä, ennen kokoamista tai purkamista sekä ennen puhdistusta ja huoltoa.

Kahvinkeitinien turvallisuusohjeet

- Älä käytä laitetta ulkoilmassa.
- Älä käytä laitetta kosteissa ympäristöissä.
- Älä käytä laitetta erittäin kylmissä ympäristöissä, jos laitteen säiliö on täytetty vedellä.
- Aseta laite vakaalle ja tasaiselle alustalle.
- Aseta laite alustalle, joka kestää kuumuutta ja roiskeita.
- Älä aseta laitetta keittolevylle.
- Älä aseta laitetta kuumille alustoille tai avotulien lähetyville.
- Varmista, ettei laite koske syttyviin materiaaleihin.
- Pidä laite kaukana lämpölähteistä.
- Ole varovainen kuuman veden ja höyryn kanssa palovammojen välttämiseksi.
- Säilytä laitetta kuivassa paikassa silloin, kun sitä ei käytetä. Varmista, etteivät lapset pääse varastoitujen laitteiden luo.

Vastuuvapauslauseke

Ominaisuuksia voidaan muuttaa ilman erillistä ilmoitusta.

Parabéns!

Adquiriu um produto Princess. O nosso objectivo é fornecer produtos de qualidade com um design atraente e a um preço acessível. Esperamos que desfrute deste produto durante muitos anos.

Descrição (fig. A - C)

A sua máquina de café 249402 Princess foi concebida para preparar café utilizando café em grão ou moído. O aparelho é adequado apenas para utilização no interior. O aparelho é adequado apenas para utilização doméstica.

1. Botão de ligar/desligar
2. Botão de moagem
3. Selector de quantidade de café
4. Selector da intensidade do café
5. Botão do temporizador
6. Botão das horas
7. Botão dos minutos
8. Visor
9. Selector do grau de moagem do café
10. Suporte do filtro de café
11. Unidade do suporte do filtro
12. Botão de libertação (unidade do suporte do filtro)
13. Compartimento para café em grão
14. Reservatório de água
15. Indicador do nível de água
16. Recipiente de café
17. Indicador do nível de café
18. Placa de aquecimento
19. Compartimento de moagem
20. Suporte do filtro de carbono
21. Escova / chave de fenda
22. Colher de café
23. Orifício do vapor
24. Botão de desincrustação
 - A. Indicador de quantidade de café
 - B. Indicador da intensidade do café
 - C. Indicador do temporizador
 - D. Indicador de desincrustação
 - E. Indicador de manutenção de calor

Utilização inicial

Preparação

- Limpe os acessórios:
 - Lave o recipiente de café em água com detergente. Enxagúe o recipiente de café.
 - Lave o suporte do filtro de café em água com detergente. Enxagúe o suporte do filtro de café.
 - Lave a tampa do compartimento para café em grão em água com detergente. Enxagúe a tampa do compartimento para café em grão.
 - Seque cuidadosamente os acessórios.
- Limpe o exterior do aparelho com um pano húmido. Seque o exterior do aparelho com um pano limpo e seco.
- Enxagúe o aparelho.

Acerto do relógio (fig. B & C)

Quando ligar a ficha do aparelho a uma tomada eléctrica, o visor (8) irá acender-se para indicar que o relógio pode ser acertado. O relógio pode ser ajustado mais tarde, em qualquer altura.

- Prima repetidamente o botão das horas (6) para acertar as horas.
- Prima repetidamente o botão dos minutos (7) para acertar os minutos. O visor (8) apresenta as horas.

Utilização

O aparelho pode ser utilizado para preparar café utilizando café em grão ou moído. Antes da primeira utilização, o aparelho está programado para preparar café utilizando café em grão. Após cada utilização, o aparelho irá memorizar a última programação utilizada para a utilização seguinte: preparar café com café em grão ou café moído.

O aparelho apenas pode ser utilizado quando o visor estiver ligado. Se não estiver ligado, prima qualquer botão para o ligar. O aparelho está pronto para ser utilizado.

Antes de continuar, tem de ler com atenção as seguintes instruções:

- Mantenha as mãos, a cara e outras partes do corpo afastadas do orifício do vapor. O vapor do aparelho pode aquecer muito durante a sua utilização.
- Não tape o orifício do vapor.

Enchimento do reservatório de água (fig. D)

Antes de continuar, tem de ler com atenção as seguintes instruções:

- Antes de encher o reservatório de água, desligue o aparelho no interruptor e retire a ficha da tomada.
- Não encha o reservatório de água com mais água do que a necessária para preparar o café. Utilize apenas a quantidade de água necessária para preparar o café. O aparelho pára automaticamente quando o reservatório de água fica vazio.

Antes de continuar, deve ler atentamente as seguintes instruções:

- Não utilize o aparelho sem água no reservatório de água.
- Não ultrapasse a marca de nível máximo ao encher o reservatório de água. Certifique-se de que, durante a utilização, o nível de água se encontra sempre acima da marca de nível mínimo.
- Utilize apenas água fria para encher o reservatório de água.
- Não utilize água com gás nem outros líquidos para encher o reservatório de água.
- Não coloque água no compartimento para café em grão.
- Abra a tampa (25).
- Encha o reservatório de água (14) com água até à marca de nível pretendido no indicador do nível de água (15).
- Não encha o reservatório de água com mais água do que a necessária para preparar o café. Utilize apenas a quantidade de água necessária para preparar o café. O aparelho pára automaticamente quando o reservatório de água fica vazio.
- Feche a tampa (25).

Regulação da quantidade de café (fig. B & C)

O selector de quantidade de café (3) é utilizado para definir a quantidade pretendida de café. O selector de quantidade de café (3) pode ser regulado para 2, 4, 6, 8 ou 10 chávemas.

Nota: O aparelho apenas pode ser utilizado quando o visor estiver ligado. Se não estiver ligado, prima qualquer botão para o ligar. O aparelho está pronto para ser utilizado.

- Prima repetidamente o selector de quantidade de café (3) para definir a quantidade de café. O visor (8) apresenta o número de chávemas (A).

Regulação da intensidade do café (fig. B & C)

O selector da intensidade do café (4) é utilizado para definir a intensidade pretendida de café. O selector da intensidade do café (4) pode ser regulado para café suave (MILD), café de intensidade média (MEDIUM) e café forte (STRONG).

Nota: O aparelho apenas pode ser utilizado quando o visor estiver ligado. Se não estiver ligado, prima qualquer botão para o ligar. O aparelho está pronto para ser utilizado.

- Prima repetidamente o selector da intensidade do café (4) para definir a intensidade do café. A intensidade do café (B) aparece no visor (8).

Regulação do grau de moagem do café (fig. E)

O selector do grau de moagem do café (9) é utilizado para definir a moagem do café quando utiliza café em grão. O selector do grau de moagem do café (9) pode ser regulado para diferentes posições desde moagem fina a moagem grossa.

- Rode o selector do grau de moagem do café (9) para a posição pretendida para regular o grau de moagem do café.

Preparação de café com café em grão (fig. A - H)

Antes de continuar, deve ler atentamente as seguintes instruções:

- Utilize apenas café em grão adequado ao aparelho.
- Utilize apenas filtros de café em papel (1x4) adequados ao aparelho.
- Se a função de moagem não estiver ligada, prima o botão de moagem (2) para a ligar. A quantidade de café e a intensidade do café são mostradas no visor.
- Encha o reservatório de água (14) com a quantidade de água necessária.
- Não encha o reservatório de água com mais água do que a necessária para preparar o café. Utilize apenas a quantidade de água necessária para preparar o café. O aparelho pára automaticamente quando o reservatório de água fica vazio.
- Abra a tampa (26).
- Encha o compartimento para café em grão (13) completamente com café em grão.
- Feche a tampa (26).
- Regule o grau de moagem do café. Consulte a secção "Regulação do grau de moagem do café".
- Prima o botão de libertação (12) para abrir a unidade do suporte do filtro (11).
- Coloque um filtro de café adequado no suporte do filtro de café (10).
- Feche a unidade do suporte do filtro (11) exercendo pressão até o botão de libertação (12) encaixar com um estalido.

Nota: O aparelho apenas pode ser utilizado quando o visor estiver ligado. Se não estiver ligado, prima qualquer botão para o ligar. O aparelho está pronto para ser utilizado.

- Regule a quantidade de café. Consulte a secção "Regulação da quantidade de café".
- Regule a intensidade do café. Consulte a secção "Regulação da intensidade do café".
- Coloque o recipiente de café (16) na placa de aquecimento (18).
- Ligue o aparelho premindo o botão de ligar/desligar (1). O símbolo de chávena de café (E) começa a piscar. Após alguns segundos o aparelho inicia a moagem do café em grão e a preparação do café.

- Para interromper o processo, prima o botão de ligar/desligar (1).
- No final do processo, o aparelho emite um sinal sonoro e muda para o modo de manutenção de calor. O símbolo de chávena de café (E) pára de piscar. O aparelho pode ser desligado premindo o botão de ligar/desligar (1) ou desliga-se automaticamente após 2 horas.
- Deixe o aparelho arrefecer completamente.

Preparação de café com café moído (fig. A, B, C, D & G)

Antes de continuar, deve ler atentamente as seguintes instruções:

- Utilize apenas café moído adequado ao aparelho.
 - Utilize apenas filtros de café em papel (1x4) adequados ao aparelho.
 - Se a função de moagem estiver ligada, prima o botão de moagem (2) para a desligar. A quantidade de café e a intensidade do café não são mostradas no visor.
 - Encha o reservatório de água (14) com a quantidade de água necessária.
 - Não encha o reservatório de água com mais água do que a necessária para preparar o café. Utilize apenas a quantidade de água necessária para preparar o café. O aparelho pára automaticamente quando o reservatório de água fica vazio.
 - Prima o botão de libertação (12) para abrir a unidade do suporte do filtro (11).
 - Coloque um filtro de café adequado no suporte do filtro de café (10).
 - Coloque a quantidade necessária de café dentro do filtro.
 - Feche a unidade do suporte do filtro (11) exercendo pressão até o botão de libertação (12) encaixar com um estalido.
 - Coloque o recipiente de café (16) na placa de aquecimento (18).
- Nota:** O aparelho apenas pode ser utilizado quando o visor estiver ligado. Se não estiver ligado, prima qualquer botão para o ligar. O aparelho está pronto para ser utilizado.

- Ligue o aparelho premindo o botão de ligar/desligar (1). O símbolo de chávina de café (E) começa a piscar. O aparelho começa a preparar o café.
- Para interromper o processo, prima o botão de ligar/desligar (1).
- No final do processo, o aparelho emite um sinal sonoro e muda para o modo de manutenção de calor. O símbolo de chávina de café (E) pára de piscar. O aparelho pode ser desligado premindo o botão de ligar/desligar (1) ou desliga-se automaticamente após 2 horas.
- Deixe o aparelho arrefecer completamente.

Função de início retardado (fig. B & C)

O aparelho possui uma função de início retardado que permite programar a hora de início do processo de preparação do café.

Nota: O aparelho apenas pode ser utilizado quando o visor estiver ligado. Se não estiver ligado, prima qualquer botão para o ligar. O aparelho está pronto para ser utilizado.

- Acerte o relógio. Verifique se o relógio já foi acertado. Caso o relógio ainda não tenha sido acertado, consulte a secção "Acerto do relógio".
- Regule a quantidade de café. Consulte a secção "Regulação da quantidade de café".
- Regule a intensidade do café. Consulte a secção "Regulação da intensidade do café".
- Mantenha o botão do temporizador (5) premido até o indicador do temporizador (C) piscar.
- Prima repetidamente o botão das horas (6) para acertar as horas.
- Prima repetidamente o botão dos minutos (7) para acertar os minutos.
- Prima o botão do temporizador (5) para guardar as definições. O indicador do temporizador (C) fica aceso continuamente.
- Para interromper o processo, prima o botão do temporizador (5) novamente. O indicador do temporizador (C) apaga-se.

Nota: Se pretender preparar café com café moído, desligue a função de moagem antes de utilizar a função de início retardado.

Limpeza e manutenção

Antes de continuar, tem de ler com atenção as seguintes instruções:

- Antes da limpeza ou manutenção, desligue sempre o aparelho no botão, retire a ficha da tomada e aguarde até o aparelho arrefecer.
- Não mergulhe o aparelho em água ou quaisquer outros líquidos.

Antes de continuar, deve ler atentamente as seguintes instruções:

- Não utilize agentes de limpeza agressivos ou abrasivos para limpar o aparelho.
- Não utilize objectos pontiagudos para limpar o aparelho.

- Verifique regularmente o aparelho quanto a possíveis danos.
- Limpe os acessórios:
 - Lave o recipiente de café em água com detergente.
 - Lave o suporte do filtro de café em água com detergente.
 - Lave a tampa do compartimento para café em grão em água com detergente.
 - Seque cuidadosamente os acessórios.
- Limpe o exterior do aparelho com um pano húmido. Seque o exterior do aparelho com um pano limpo e seco.
- Guarde o aparelho num local seco, isento de gelo e longe do alcance das crianças.

Limpeza do compartimento de moagem (fig. C & I)

Durante a moagem, o pó de café pode obstruir o mecanismo de moagem. O compartimento de moagem (19) tem de ser limpo assim que o símbolo de aviso (E01) seja apresentado no visor (8). O compartimento de moagem (19) pode ser limpo de 2 em 2 semanas para evitar que o mecanismo de moagem fique obstruído.

Antes de continuar, deve ler atentamente as seguintes instruções:

- Antes de limpar o compartimento de moagem, realize as seguintes acções:
 - Desligue o aparelho.
 - Retire a ficha da tomada de parede.
 - Retire o recipiente de café da placa de aquecimento.

BT

- Esvazie o suporte do filtro de café. Coloque um filtro de café adequado. Feche a unidade do suporte do filtro.
- Desaperte o parafuso (27) com a chave de fenda (21).
- Abra a tampa (28).
- Limpe o compartimento de moagem (19) com a escova (21).
- Feche a tampa (28).
- Aperte o parafuso (27) com a chave de fenda (21).

Desincrustação do aparelho (fig. A - D)

O aparelho deve ser desincrustado após cada 70 ciclos de infusão. Se deixar a ficha ligada à tomada, o aparelho irá controlar o número de ciclos de infusão. O indicador (D) irá piscar no visor para indicar que o aparelho tem de ser desincrustado. Se for necessário desincrustar o aparelho, utilize um desincrustante adequado. Encontra desincrustantes especiais nos nossos locais de assistência.

Antes de desincrustar o aparelho, deverá retirar o filtro de carbono usado do reservatório de água. O filtro de carbono remove cloro e outros contaminantes da água para obter um sabor puro a café. Antes de desincrustar o aparelho, deverá colocar um novo filtro de carbono no reservatório de água. Os novos filtros de carbono encontram-se disponíveis nos nossos locais de assistência.

Nota: A Princess não se responsabilizará por quaisquer danos provocados por desincrustantes. Os danos resultantes da não desincrustação regular do aparelho não estão cobertos pela garantia.

Antes de continuar, tem de ler com atenção as seguintes instruções:

- Antes de desincrustar o aparelho, desligue o aparelho no interruptor, retire a ficha da tomada e aguarde até o aparelho arrefecer.
- Não mergulhe o aparelho em água ou quaisquer outros líquidos.
- Certifique-se de que a função de moagem não está activada quando desincrustar o aparelho.

- Abra a tampa (25).
- Se necessário, esvazie o reservatório de água (14).
- Retire o suporte do filtro de carbono (20) do reservatório de água (14).
- Abra a tampa (28).
- Retire o filtro de carbono usado (30).
- Coloque o novo filtro de carbono (29).
- Feche a tampa (28).

Nota: O suporte do filtro de carbono não deve ser colocado no reservatório de água antes de o aparelho ser desincrustado.

- Encha o reservatório de água (14) com um desincrustante adequado.
- Coloque o recipiente de café (16) na placa de aquecimento (18).
- Insira a ficha na tomada de parede.
- Ligue o aparelho premindo o botão de ligar/desligar (1).
- Deixe o aparelho funcionar até ter 1/3 do desincrustante no recipiente de café (16).
- Desligue o aparelho premindo o botão de ligar/desligar (1).
- Deixe o desincrustante actuar durante cerca de 30 minutos.
- Ligue o aparelho premindo o botão de ligar/desligar (1).
- Deixe o aparelho funcionar até o desincrustante restante estar todo no recipiente de café (16). O aparelho pára automaticamente quando o reservatório de água (14) fica vazio.
- Enxagúe o aparelho duas vezes seguindo o procedimento abaixo:
 - Encha o reservatório de água (14) com água limpa até à marca de nível máximo no indicador do nível de água (15).
 - Coloque o recipiente de café (16) vazio na placa de aquecimento (18).
 - Ligue o aparelho premindo o botão de ligar/desligar (1).
 - Deixe a água percorrer todo o aparelho. O aparelho pára automaticamente quando o reservatório de água (14) fica vazio.
- Coloque o suporte do filtro de carbono (20) no reservatório de água (14).
- Feche a tampa (25).
- Desligue o aparelho premindo o botão de ligar/desligar (1).

- Mantenha o selector de quantidade de café (3) e o selector da intensidade do café (4) premidos até o indicador (D) desaparecer do visor (8) (fig. C).
- Limpe o exterior do aparelho com um pano húmido. Seque o exterior do aparelho com um pano limpo e seco. O aparelho está pronto para ser utilizado.
- Este aparelho destina-se apenas a utilização doméstica e outras similares, tais como em áreas de copa do pessoal em lojas, escritórios e outros ambientes de trabalho; casas de quinta; por clientes em hotéis e motéis e outros ambientes do tipo residencial; ambientes do tipo dormida e pequeno-almoço.

Instruções de segurança

Segurança geral

- Leia atentamente o manual antes de utilizar. Guarde o manual para futura referência.
- Utilize apenas o aparelho e respectivos acessórios para os fins a que se destinam. Não utilize o aparelho nem os acessórios para outros fins, diferentes dos descritos no manual.
- Não utilize o aparelho se este possuir qualquer peça ou acessório danificado ou com defeito. Se alguma peça ou acessório estiver danificado ou apresentar defeitos, deverá ser substituído pelo fabricante ou um agente autorizado.
- Vigie sempre as crianças para que não brinquem com o aparelho.
- A utilização deste aparelho por crianças ou pessoas com incapacidade física, sensorial, mental ou motora, assim como a falta dos conhecimentos e experiência necessários podem criar situações de perigo. As pessoas responsáveis pela sua segurança devem facultar instruções explícitas ou supervisionar a utilização do aparelho.
- Não utilize o aparelho próximo de banheiras, chuveiros, lavatórios ou outros recipientes que contenham água.
- Não mergulhe o aparelho em água ou outros líquidos. Se o aparelho for mergulhado em água ou outros líquidos, não retire o aparelho com as mãos. Retire imediatamente a ficha da tomada de parede. Se o aparelho for mergulhado em água ou outros líquidos, não volte a utilizar o aparelho.
- Certifique-se de que não entra água nos pinos de contacto das fichas do cabo de alimentação e do cabo de extensão.
- Desenrole sempre totalmente o cabo de alimentação e o cabo de extensão.
- Certifique-se de que o cabo de alimentação fica pendurado na extremidade de uma bancada de trabalho e que não pode ser acidentalmente pisado ou puxado.
- Mantenha o cabo de alimentação afastado de calor, óleo e extremidades afiadas.
- Não utilize o aparelho se o cabo de alimentação ou a ficha estiverem danificados ou apresentarem defeitos. Se o cabo de alimentação ou a ficha estiverem danificados ou apresentarem defeitos, deverão ser substituídos pelo fabricante ou um agente autorizado.
- Não puxe pelo cabo para desligar a ficha da tomada.
- Desligue a ficha da tomada quando o aparelho não estiver a ser utilizado, antes de montar ou desmontar e antes de limpar e proceder à manutenção.

Segurança eléctrica

- Antes de utilizar, assegure-se de que a voltagem de rede corresponde à indicada na placa de identificação do aparelho.
- O aparelho não permite o controlo através de um temporizador externo ou de um sistema de controlo remoto separado.
- Ligue o aparelho a uma tomada de parede com ligação à terra. Se necessário, utilize um cabo de extensão com ligação à terra de diâmetro adequado (pelo menos, $3 \times 1 \text{ mm}^2$).
- Certifique-se de que não entra água nos pinos de contacto das fichas do cabo de alimentação e do cabo de extensão.
- Desenrole sempre totalmente o cabo de alimentação e o cabo de extensão.
- Certifique-se de que o cabo de alimentação fica pendurado na extremidade de uma bancada de trabalho e que não pode ser acidentalmente pisado ou puxado.
- Mantenha o cabo de alimentação afastado de calor, óleo e extremidades afiadas.
- Não utilize o aparelho se o cabo de alimentação ou a ficha estiverem danificados ou apresentarem defeitos. Se o cabo de alimentação ou a ficha estiverem danificados ou apresentarem defeitos, deverão ser substituídos pelo fabricante ou um agente autorizado.
- Não puxe pelo cabo para desligar a ficha da tomada.
- Desligue a ficha da tomada quando o aparelho não estiver a ser utilizado, antes de montar ou desmontar e antes de limpar e proceder à manutenção.

Instruções de segurança para máquinas de café

- Não utilize o aparelho no exterior.
- Não utilize o aparelho em ambientes húmidos.

-
- Não utilize o aparelho em ambientes extremamente frios, caso o aparelho esteja cheio de água.
 - Coloque o aparelho sobre uma superfície estável e plana.
 - Coloque o aparelho sobre uma superfície resistente ao calor e aos salpicos.
 - Não coloque o aparelho sobre uma placa de cocção.
 - Não coloque o aparelho sobre superfícies quentes ou próximo de chamas a descoberto.
 - Certifique-se de que o aparelho não entra em contacto com materiais inflamáveis.
 - Mantenha o aparelho afastado de fontes de calor.
 - Atenção à água quente e ao vapor para evitar queimaduras.
 - Quando não estiver a utilizar o aparelho, guarde-o num local seco. Certifique-se de que as crianças não têm acesso a aparelhos armazenados.

Declinação de responsabilidade

Sujeito a alterações; as especificações podem ser alteradas sem aviso prévio.

Θεράμα συγχαρητήρια!

Έχετε αγοράσει ένα προϊόν της Princess. Στόχος μας είναι να σας παρέχουμε ποιοτικά προϊόντα με ωραίο σχεδιασμό σε οικονομικές τιμές. Ελπίζουμε να απολαύσετε αυτό το προϊόν για πολλά χρόνια.

Περιγραφή (εικ. A - C)

Η καφετιέρα 249402 Princess έχει σχεδιαστεί για την παρασκευή του καφέ χρησιμοποιώντας κόκκους του καφέ ή αλεσμένο καφέ. Η συσκευή προορίζεται για εσωτερική χρήση μόνο. Η συσκευή προορίζεται για οικιακή χρήση μόνο.

1. Κουμπί on/off
2. Κουμπί άλεσης
3. Επιλογέας ποσότητας του καφέ
4. Επιλογέας δύναμης του καφέ
5. Κουμπί χρονοδιακόπτη
6. Κουμπί ώρας
7. Κουμπί λεπτού
8. Οθόνη
9. Επιλογέας λεπτότητας αλεσμένου καφέ
10. Βάση φίλτρου καφέ
11. Συναρμολόγηση βάση φίλτρου
12. Κουμπί απελευθέρωσης (συναρμολόγηση βάση φίλτρου)
13. Διαμέρισμα κόκκων του καφέ
14. Δοχείο νερού
15. Δείκτης στάθμης νερού
16. Δοχείο του καφέ
17. Δείκτης στάθμης του καφέ
18. Πλάκα θέρμανσης
19. Διαμέρισμα άλεσης
20. Βάση φίλτρου άνθρακα
21. Βούρτσα / κατασβίδι
22. Κουτάλι του καφέ
23. Οπή ατμού
24. Κουμπί αφαλάτωσης
 - A. Ένδειξη ποσότητας του καφέ
 - B. Ένδειξη δύναμης του καφέ
 - C. Ένδειξη χρονοδιακόπτη
 - D. Δείκτης αφαλάτωσης
 - E. Ένδειξη διατήρησης θερμότητας

Αρχική χρήση

Προετοιμασία

- Καθαρίστε τα εξαρτήματα:
 - Καθαρίστε το δοχείο του καφέ σε νερό με σαπούνι. Ξεπλύντε το δοχείο του καφέ.
 - Καθαρίστε τη βάση του φίλτρου του καφέ σε νερό με σαπούνι. Ξεπλύντε τη βάση του φίλτρου του καφέ.
 - Καθαρίστε το καπάκι του διαμερίσματος κόκκων του καφέ σε νερό με σαπούνι. Ξεπλύντε το καπάκι του διαμερίσματος κόκκων του καφέ.
 - Στεγνώστε καλά τα εξαρτήματα.
- Καθαρίστε το εξωτερικό της συσκευής με ένα βρεγμένο πανί. Σκουπίστε το εξωτερικό της συσκευής με ένα καθαρό, στεγνό πανί.
- Ξεπλύντε τη συσκευή.

Ρύθμιση του ρολογιού (εικ. B & C)

Εάν το βύσμα έχει τοποθετηθεί στη πρίζα, η οθόνη (8) θα ανάψει για να δείξει ότι το ρολόι μπορεί να ρυθμιστεί. Το ρολόι μπορεί να ρυθμιστεί οποιοδήποτε στιγμή αργότερα.

- Πατήστε επανειλημμένα το κουμπί ώρας (6) για να ρυθμίσετε τις ώρες.
- Πατήστε επανειλημμένα το κουμπί λεπτού (7) για να ρυθμίσετε τα λεπτά. Η οθόνη (8) δείχνει τον χρόνο.

Χρήση

Η συσκευή μπορεί να χρησιμοποιηθεί για παραγωγή του καφέ με κόκκος του καφέ ή αλεσμένο καφέ. Πριν από τη πρώτη χρήση, η συσκευή έχει ρυθμιστεί να παράγει καφέ με κόκκος του καφέ. Μετά από κάθε χρήση, η συσκευή θα απομνημονεύσει την τελευταία χρησιμοποιημένη ρύθμιση για την επόμενη χρήση: παραγωγή του καφέ με κόκκους του καφέ ή αλεσμένο καφέ.

Η συσκευή μπορεί να χρησιμοποιηθεί μόνο όταν η οθόνη έχει ενεργοποιηθεί. Εάν η οθόνη δεν έχει ενεργοποιηθεί, πατήστε οποιαδήποτε κουμπί για να ενεργοποιήσετε την οθόνη. Η συσκευή είναι έτοιμη για χρήση.

Πριν προχωρήσετε, πρέπει να προσέξετε τις παρακάτω σημειώσεις:

- Κρατήστε τα χέρια, το πρόσωπο ή τα άλλα μέρη του σώματός σας μακριά από την οπή ατμού. Ο ατμός από τη συσκευή θερμαίνεται πολύ κατά τη διάρκεια της χρήσης.
- Μην καλύπτεται την οπή ατμού.

Γέμιση του δοχείου νερού (εικ. D)

Πριν προχωρήσετε, πρέπει να προσέξετε τις παρακάτω σημειώσεις:

- Πριν τη γέμιση του δοχείου νερού, θέστε τη συσκευή εκτός λειτουργίας και αποσυνδέστε το βύσμα από την πρίζα.
- Μην γεμίζετε το δοχείο νερού με περισσότερο νερό απ'ότι χρειάζεται για το καφέ. Να χρησιμοποιείτε μόνο το ποσό νερού που χρειάζεται για το καφέ. Η συσκευή σταματάει αυτομάτως όταν το δοχείο νερού είναι άδειο.

Πριν προχωρήσετε, πρέπει να συγκεντρώσετε την προσοχή σας στις παρακάτω σημειώσεις:

- Μην χρησιμοποιείτε τη συσκευή χωρίς νερό στο δοχείο νερού.
- Μην υπερβαίνετε το σημάδι μέγιστης πλήρωσης όταν γεμίζετε το δοχείο νερού. Βεβαιωθείτε ότι το επίπεδο νερού στο δοχείο νερού είναι πάντα πάνω από το ελάχιστο σημάδι πριν τη χρήση.
- Χρησιμοποιήστε μόνο κρύο νερό για να γεμίσετε το δοχείο νερού.
- Μην χρησιμοποιείτε ανθρακούχο νερό ή άλλα υγρά για να γεμίζετε το δοχείο νερού.
- Μην ρίχνετε νερό στο διαμέρισμα κόκκων του καφέ.

- Ανοίξτε το κάλυμμα (25).
- Γεμίστε το δοχείο νερού (14) με νερό ως το σημάδι απαιτούμενης πλήρωσης στον δείκτη στάθμης νερού (15).
- Μην γεμίζετε το δοχείο νερού με περισσότερο νερό απ'ότι χρειάζεται για το καφέ. Να χρησιμοποιείτε μόνο το ποσό νερού που χρειάζεται για το καφέ. Η συσκευή σταματάει αυτομάτως όταν το δοχείο νερού είναι άδειο.
- Κλείστε το κάλυμμα (25).

Ρύθμιση της ποσότητας του καφέ (εικ. B & C)

Ο επιλογέας ποσότητας του καφέ (3)

χρησιμοποιείται για τη ρύθμιση της απαιτούμενης ποσότητας του καφέ.

Ο επιλογέας ποσότητας του καφέ (3) μπορεί να ρυθμιστεί σε 2, 4, 6, 8 ή 10 φλυτζάνια.

Σημείωση: Η συσκευή μπορεί να χρησιμοποιηθεί μόνο όταν η οθόνη έχει ενεργοποιηθεί. Εάν η οθόνη δεν έχει ενεργοποιηθεί, πατήστε οποιαδήποτε κουμπι για να ενεργοποιήσετε την οθόνη. Η συσκευή είναι έτοιμη για χρήση.

- Πατήστε επανειλημμένα τον επιλογέα ποσότητας του καφέ (3) για να ρυθμίσετε την ποσότητα του καφέ. Η οθόνη (8) δείχνει τον αριθμό φλυτζανιών (Α).

Ρύθμιση της δύναμης του καφέ (εικ. B & C)

Ο επιλογέας δύναμης του καφέ (4)

χρησιμοποιείται για τη ρύθμιση της απαιτούμενης δύναμης του καφέ. Ο επιλογέας δύναμης του καφέ (4) μπορεί να ρυθμιστεί στο μαλακό (MILD), μέτριο (MEDIUM) και δυνατό (STRONG).

Σημείωση: Η συσκευή μπορεί να χρησιμοποιηθεί μόνο όταν η οθόνη έχει ενεργοποιηθεί. Εάν η οθόνη δεν έχει ενεργοποιηθεί, πατήστε οποιαδήποτε κουμπι για να ενεργοποιήσετε την οθόνη. Η συσκευή είναι έτοιμη για χρήση.

- Πατήστε επανειλημμένα τον επιλογέα δύναμης του καφέ (4) για να ρυθμίσετε την δύναμη του καφέ. Η δύναμη του καφέ (B) εμφανίζεται στην οθόνη (8).

Ρύθμιση της λεπτότητας του αλεσμένου καφέ (εικ. E)

Ο επιλογέας λεπτότητας αλεσμένου καφέ (9)

χρησιμοποιείται για τη ρύθμιση λεπτότητας του αλεσμένου καφέ όταν χρησιμοποιούνται κόκκοι του καφέ. Ο επιλογέας λεπτότητας αλεσμένου καφέ (9) μπορεί να ρυθμιστεί σε διάφορες θέσεις από λεπτό αλεσμένο καφέ σε χοντρό αλεσμένο καφέ.

- Στρέψτε τον επιλογέα λεπτότητας αλεσμένου καφέ (9) στην απαιτούμενη θέση για να ρυθμίσετε τη λεπτότητα του αλεσμένου καφέ.

Παρασκευή καφέ με κόκκους του καφέ (εικ. Α - Η)

Πριν προχωρήσετε, πρέπει να συγκεντρώσετε την προσοχή σας στις παρακάτω σημειώσεις:

- Χρησιμοποιήστε μόνο κόκκους του καφέ που είναι κατάλληλα για τη συσκευή.
- Χρησιμοποιήστε μόνο χάρτινα φίλτρα του καφέ (1x4) που είναι κατάλληλα για τη συσκευή.

- Εάν η λειτουργία άλεσης δεν είναι ενεργοποιημένη, πατήστε το κουμπί άλεσης (2) για να την ενεργοποιήσετε. Η ποσότητα του καφέ και η δύναμη του καφέ εμφανίζονται στην οθόνη.
- Γεμίστε το δοχείο νερού (14) με την απαιτούμενη ποσότητα νερού.
- Μην γεμίζετε το δοχείο νερού με περισσότερο νερό απ'ότι χρειάζεται για το καφέ. Να χρησιμοποιείτε μόνο το ποσό νερού που χρειάζεται για το καφέ. Η συσκευή σταματάει αυτομάτως όταν το δοχείο νερού είναι άδειο.
- Ανοίξτε το κάλυμμα (26).
- Γεμίστε το διαμέρισμα κόκκων του καφέ (13) μέχρι πάνω με κόκκους του καφέ.
- Κλείστε το κάλυμμα (26).
- Ρυθμίστε τη λεπτότητα του αλεσμένου καφέ. Αναφερθείτε στον τομέα "Ρύθμιση της λεπτότητας του αλεσμένου καφέ".
- Πατήστε το κουμπί απελευθέρωσης (12) για να ανοίξετε τη συναρμολόγηση της βάσης φίλτρου (11).
- Τοποθετήστε ένα κατάλληλο φίλτρο του καφέ στη βάση του φίλτρου του καφέ (10).
- Κλείστε τη συναρμολόγηση της βάσης φίλτρου (11) μέχρι το κουμπί απελευθέρωσης (12) να κλειδώνει στη θέση του.

Σημείωση: Η συσκευή μπορεί να χρησιμοποιηθεί μόνο όταν η οθόνη έχει ενεργοποιηθεί. Εάν η οθόνη δεν έχει ενεργοποιηθεί, πατήστε οποιαδήποτε κουμπί για να ενεργοποιήσετε την οθόνη. Η συσκευή είναι έτοιμη για χρήση.

- Ρυθμίστε την ποσότητα του καφέ. Αναφερθείτε στον τομέα "Ρύθμιση της ποσότητας του καφέ".
- Ρυθμίστε την δύναμη του καφέ. Αναφερθείτε στον τομέα "Ρύθμιση της δύναμης του καφέ".
- Τοποθετήστε το δοχείο του καφέ (16) στη πλάκα θέρμανσης (18).
- Ανάψτε τη συσκευή πατώντας το κουμπί on/off (1). Το σύμβολο φλυτζανιού του καφέ (E) αρχίζει να αναβοσβήνει. Μετά από λίγα δευτερόλεπτα, η συσκευή αρχίζει την άλεση κόκκων του καφέ και την παρασκευή του καφέ.
- Για να διακόψετε τη διαδικασία, πατήστε το κουμπί on/off (1).
- Όταν η διαδικασία ολοκληρώνεται, η συσκευή θα κάνει μπιπ και θα αλλάξει στην κατάσταση διατήρησης θερμότητας. Το σύμβολο φλυτζανιού του καφέ (E) σταματάει να αναβοσβήνει. Η συσκευή μπορεί να απενεργοποιηθεί πατώντας το κουμπί on/off (1) ή θα απενεργοποιηθεί αυτόματα μετά από 2 ώρες.
- Αφήστε τη συσκευή να κρυώσει εντελώς.

Παρασκευή καφέ με αλεσμένο καφέ (εικ. Α, Β, C, D & G)

Πριν προχωρήσετε, πρέπει να συγκεντρώσετε την προσοχή σας στις παρακάτω σημειώσεις:

- Χρησιμοποιήστε μόνο αλεσμένο καφέ που είναι κατάλληλο για τη συσκευή.
- Χρησιμοποιήστε μόνο χάρτινα φίλτρα του καφέ (1x4) που είναι κατάλληλα για τη συσκευή.
- Εάν η λειτουργία άλεσης είναι ενεργοποιημένη, πατήστε το κουμπί άλεσης (2) για να την απενεργοποιήσετε. Η ποσότητα του καφέ και η δύναμη του καφέ δεν εμφανίζονται στην οθόνη.
- Γεμίστε το δοχείο νερού (14) με την απαιτούμενη ποσότητα νερού.
- Μην γεμίζετε το δοχείο νερού με περισσότερο νερό απ'ότι χρειάζεται για το καφέ. Να χρησιμοποιείτε μόνο το ποσό νερού που χρειάζεται για το καφέ. Η συσκευή σταματάει αυτομάτως όταν το δοχείο νερού είναι άδειο.

- Πατήστε το κουμπί απελευθέρωσης (12) για να ανοίξετε τη συναρμολόγηση της βάσης φίλτρου (11).
- Τοποθετήστε ένα κατάλληλο φίλτρο του καφέ στη βάση του φίλτρου του καφέ (10).
- Τοποθετήστε την απαιτούμενη ποσότητα του καφέ στο φίλτρο του καφέ.
- Κλείστε τη συναρμολόγηση της βάσης φίλτρου (11) μέχρι το κουμπί απελευθέρωσης (12) να κλειδώνει στη θέση του.
- Τοποθετήστε το δοχείο του καφέ (16) στη πλάκα θέρμανσης (18).

Σημείωση: Η συσκευή μπορεί να χρησιμοποιηθεί μόνο όταν η οθόνη έχει ενεργοποιηθεί. Εάν η οθόνη δεν έχει ενεργοποιηθεί, πατήστε οποιαδήποτε κουμπί για να ενεργοποιήσετε την οθόνη. Η συσκευή είναι έτοιμη για χρήση.

- Ανάψτε τη συσκευή πατώντας το κουμπί on/off (1). Το σύμβολο φλυτζανιού του καφέ (E) αρχίζει να αναβοσβήνει. Η συσκευή αρχίζει την παρασκευή του καφέ.
- Για να διακόψετε τη διαδικασία, πατήστε το κουμπί on/off (1).
- Όταν η διαδικασία ολοκληρώνεται, η συσκευή θα κάνει μπιπ και θα αλλάξει στην κατάσταση διατήρησης θερμότητας. Το σύμβολο φλυτζανιού του καφέ (E) σταματάει να αναβοσβήνει. Η συσκευή μπορεί να απενεργοποιηθεί πατώντας το κουμπί on/off (1) ή θα απενεργοποιηθεί αυτόματα μετά από 2 ώρες.
- Αφήστε τη συσκευή να κρυώσει εντελώς.

Λειτουργία έναρξης με καθυστέρηση (εικ. Β & C)

Η συσκευή έχει μια λειτουργία έναρξης με καθυστέρηση που επιτρέπει την καθυστέρηση της διαδικασίας παραγωγής του καφέ για να προγραμματίσετε το χρόνο για να αρχίσει τη διαδικασία παρασκευής καφέ.

Σημείωση: Η συσκευή μπορεί να χρησιμοποιηθεί μόνο όταν η οθόνη έχει ενεργοποιηθεί. Εάν η οθόνη δεν έχει ενεργοποιηθεί, πατήστε οποιαδήποτε κουμπί για να ενεργοποιήσετε την οθόνη. Η συσκευή είναι έτοιμη για χρήση.

- Ρυθμίστε το ρολόι. Ελέγξτε αν το ρολόι έχει ήδη ρυθμιστεί. Εάν το ρολόι δεν έχει ρυθμιστεί, αναφερθείτε στον τομέα "Ρύθμιση του ρολογιού".
- Ρυθμίστε την ποσότητα του καφέ. Αναφερθείτε στον τομέα "Ρύθμιση της ποσότητας του καφέ".
- Ρυθμίστε την δύναμη του καφέ. Αναφερθείτε στον τομέα "Ρύθμιση της δύναμης του καφέ".
- Κρατήστε πατημένο το κουμπί χρονοδιακόπτη (5) μέχρι να αναβοσβήσει η ένδειξη του χρονοδιακόπτη (C).
- Πατήστε επανειλημμένα το κουμπί ώρας (6) για να ρυθμίσετε τις ώρες.
- Πατήστε επανειλημμένα το κουμπί λεπτού (7) για να ρυθμίσετε τα λεπτά.
- Πιέστε το κουμπί χρονοδιακόπτη (5) για να αποθηκεύσετε τις ρυθμίσεις. Η ένδειξη του χρονοδιακόπτη (C) παραμένει αναμμένη.
- Για να διακόψετε τη διαδικασία, πατήστε το κουμπί χρονοδιακόπτη (5) ξανά. Η ένδειξη χρονοδιακόπτη (C) σβήνει.

Σημείωση: Εάν θέλετε να κάνετε καφέ με αλεσμένο καφέ, σβήστε τη λειτουργία άλεσης πριν χρησιμοποιήσετε τη λειτουργία έναρξης με καθυστέρηση.

Καθαρισμός και συντήρηση

Πριν προχωρήσετε, πρέπει να προσέξετε τις παρακάτω σημειώσεις:

- Πριν το καθαρίσμα ή την συντήρηση, θέστε πάντα τη συσκευή εκτός λειτουργίας, αποσυνδέστε το βύσμα από την πρίζα και περιμένετε μέχρι να κρυώσει η συσκευή.
- Μην βυθίζετε τη συσκευή σε νερό ή άλλα υγρά.

Πριν προχωρήσετε, πρέπει να συγκεντρώσετε την προσοχή σας στις παρακάτω σημειώσεις:

- Μην χρησιμοποιείτε δυνατά ή διαβρωτικά καθαριστικά για να καθορίσετε τη συσκευή.
- Μη χρησιμοποιήσετε αιχμηρά αντικείμενα για να καθαρίσετε τη συσκευή.
- Ελέγχετε τακτικά τη συσκευή για πιθανές ζημιές.
- Καθαρίστε τα εξαρτήματα:
 - Καθαρίστε το δοχείο του καφέ σε νερό με σαπούνι.

- Καθαρίστε τη βάση του φίλτρου του καφέ σε νερό με σαπούνι.
- Καθαρίστε το καπάκι του διαμερίσματος κόκκων του καφέ σε νερό με σαπούνι.
- Στεγνώστε καλά τα εξαρτήματα.
- Καθαρίστε το εξωτερικό της συσκευής με ένα βρεγμένο πανί. Σκουπίστε το εξωτερικό της συσκευής με ένα καθαρό, στεγνό πανί.
- Αποθηκεύετε τη συσκευή σε ξηρό μέρος μακριά από πάγο, στο οποίο δεν έχουν πρόσβαση μικρά παιδιά.

Καθαρισμός του διαμερίσματος άλεσης (fig. C & I)

Κατά την άλεση των κόκκων του καφέ, ο καφές μπορεί να φρακάρει το μηχανισμό άλεσης. Το διαμέρισμα άλεσης (19) πρέπει να καθαριστεί όταν το σύμβολο (E01) εμφανίζεται στην οθόνη (8). Το διαμέρισμα άλεσης (19) πρέπει να καθαριστεί ανα 2 εβδομάδες για να αποτρέψει το φρακάρισμα του μηχανισμού άλεσης.

Πριν προχωρήσετε, πρέπει να συγκεντρώσετε την προσοχή σας στις παρακάτω σημειώσεις:

- Πριν το καθαρισμό του διαμερίσματος άλεσης, εκτελέστε της ενέργειες που ακολουθούν:
 - Σβήστε τη συσκευή.
 - Βγάλτε το φιν από την πρίζα.
 - Αφαιρέστε το δοχείο του καφέ από τη πλάκα θέρμανσης.
 - Ξεπλύντε τη βάση του φίλτρου του καφέ. Τοποθετήστε ένα κατάλληλο φίλτρο του καφέ. Κλείστε τη συναρμολόγηση της βάσης φίλτρου.
- Χαλαρώστε τη βίδα (27) χρησιμοποιώντας το κατσαβίδι (21).
- Ανοίξτε το κάλυμμα (28).
- Καθαρίστε το διαμέρισμα άλεσης (19) χρησιμοποιώντας τη βούρτσα (21).
- Κλείστε το κάλυμμα (28).
- Σφίξτε τη βίδα (27) χρησιμοποιώντας το κατσαβίδι (21).

Αφαλάτωση της συσκευής (εικ. A - D)

Η συσκευή πρέπει να αφαλατωθεί μετά από κάθε 70 χρήσεις. Εάν αφήσετε το βύσμα στο ρεύμα, η συσκευή θα μετρήσει τον αριθμό χρήσεων.

Η ένδειξη (D) θα αναβοσβήνει στην οθόνη για να δείξει ότι η συσκευή πρέπει να αφαλατωθεί. Εάν η συσκευή πρέπει να αφαλατωθεί, χρησιμοποιήστε ένα κατάλληλο παράγων. Ειδικό παράγοντες αφαλάτωσης διατίθενται από το σταθμό σέρβις.

Πριν αφαλατώσετε τη συσκευή, το παλιού φίλτρο άνθρακα πρέπει να αφαιρεθεί από το δοχείο νερού. Το φίλτρο άνθρακα αφαιρεί το χλώριο και τα άλλα επιμολυντικά από το νερό για καθαρή γεύση του καφέ. Μετά την αφαλάτωση της συσκευής, ένα νέο φίλτρο άνθρακα πρέπει να τοποθετηθεί στο δοχείο νερού. Τα νέα φίλτρα άνθρακα είναι διαθέσιμα από το σημείο επισκευής μας.

Σημείωση: Η Princess δεν έχει καμιά ευθυνή για ζημιές από παράγοντα αφαλάτωσης. Η ζημιά από τη μη τακτική αφαλάτωση της συσκευής δεν καλύπτεται από την εγγύηση.

Πριν προχωρήσετε, πρέπει να προσέξετε τις παρακάτω σημειώσεις:

- Πριν την αφαλάτωση της συσκευής, αποσυνδέστε το βύσμα από την πρίζα και περιμένετε μέχρι να κρυώσει η συσκευή.
 - Μην βυθίζετε τη συσκευή σε νερό ή άλλα υγρά.
 - Βεβαιωθείτε ότι η λειτουργία άλεσης δεν είναι ενεργοποιημένη κατά την αφαλάτωση της συσκευής.
 - Ανοίξτε το κάλυμμα (25).
 - Εάν χρειαστεί, αδειάστε το δοχείο νερού (14).
 - Αφαιρέστε τη βάση φίλτρου άνθρακα (20) από το δοχείο νερού (14).
 - Ανοίξτε το κάλυμμα (28).
 - Αφαιρέστε το παλιό φίλτρο άνθρακα (30).
 - Τοποθετήστε το νέο φίλτρο άνθρακα (29).
 - Κλείστε το κάλυμμα (28).
- Σημείωση:** Η βάση φίλτρου άνθρακα δεν πρέπει να τοποθετηθεί στο δοχείο νερού πριν αφαλατωθεί η συσκευή.
- Γεμίστε το δοχείο νερού (14) με ένα κατάλληλο παράγοντα αφαλάτωσης.
 - Τοποθετήστε το δοχείο του καφέ (16) στη πλάκα θέρμανσης (18).
 - Βάλτε το βύσμα στην πρίζα.

- Ανάψτε τη συσκευή πατώντας το κουμπί on/off (1).
- Αφήστε τη συσκευή να λειτουργήσει μέχρι το παράγων αφαλάτωσης να γεμίσει το 1/3 του δοχείου του καφέ (16).
- Σβήστε τη συσκευή πατώντας το κουμπί on/off (1).
- Αφήστε το παράγων αφαλάτωσης να δουλέψει για περίπου 30 λεπτά.
- Ανάψτε τη συσκευή πατώντας το κουμπί on/off (1).
- Αφήστε τη συσκευή να λειτουργήσει μέχρι το υπόλοιπο παράγων αφαλάτωσης να γεμίσει το υπόλοιπο δοχείο του καφέ (16). Η συσκευή σταματάει αυτόματα όταν το δοχείο νερού (14) είναι άδειο.
- Ξεπλύντε δυο φορές τη συσκευή σύμφωνα με την παρακάτω διαδικασία:
 - Γεμίστε το δοχείο νερού (14) με καθαρό νερό ως το σημάδι μέγιστης πλήρωσης στον δείκτη στάθμης νερού (15).
 - Τοποθετήστε το άδειο δοχείο του καφέ (16) στη πλάκα θέρμανσης (18).
 - Ανάψτε τη συσκευή πατώντας το κουμπί on/off (1).
 - Αφήστε όλο το νερό έξω από τη συσκευή. Η συσκευή σταματάει αυτόματα όταν το δοχείο νερού (14) είναι άδειο.
- Τοποθετήστε τη βάση φίλτρου άνθρακα (20) στο δοχείο νερού (14).
- Κλείστε το κάλυμμα (25).
- Σβήστε τη συσκευή πατώντας το κουμπί on/off (1).
- Κρατήστε πατημένα ταυτόχρονα τον επιλογέα ποσότητας του καφέ (3) και τον επιλογέα δύναμης του καφέ (4) μέχρι να ανάβει σταθερά στην οθόνη (8) η ένδειξη (D) (εικ. C).
- Καθαρίστε το εξωτερικό της συσκευής με ένα βρεγμένο πανί. Σκουπίστε το εξωτερικό της συσκευής με ένα καθαρό, στεγνό πανί. Η συσκευή είναι έτοιμη για χρήση.
- Να χρησιμοποιείτε τη συσκευή και τα εξαρτήματα μόνο για τους λόγους για τους οποίους έχει σχεδιαστεί. Μην χρησιμοποιείτε τη συσκευή και τα εξαρτήματα για άλλους λόγους εκτός από ότι περιγράφεται στο εγχειρίδιο.
- Μην χρησιμοποιείτε τη συσκευή εάν κάποιο μέρος ή εξάρτημά της έχει πάθει ζημιά ή παρουσιάζει ελάττωμα. Εάν ένα μέρος ή εξάρτημα έχει πάθει ζημιά ή παρουσιάζει ελάττωμα, πρέπει να αντικατασταθεί από τον κατασκευαστή ή κάποιο άλλο εξουσιοδοτημένο συνεργείο επισκευής.
- Τα παιδιά πρέπει να βρίσκονται πάντα κάτω από επίβλεψη για να εξασφαλιστεί ότι δεν παίζουν με τη συσκευή.
- Η χρήση αυτής της συσκευής από παιδιά ή άτομα με μια σωματική, αισθητήρια, διανοητική ή κινητική ανικανότητα ή με έλλειψη απαραίτητης γνώσης και εμπειρίας μπορεί να προκαλέσει κίνδυνο. Τα άτομα υπεύθυνα για την ασφάλεια τους πρέπει να δώσουν λεπτομερές οδηγίες ή να παρατηρήσουν τη χρήση της συσκευής.
- Μην χρησιμοποιείτε τη συσκευή κοντά σε μπανιέρες, ντουςιέρες, νιπτήρες ή άλλα σκάφη που περιέχουν νερό.
- Μην βυθίζετε τη συσκευή σε νερό ή άλλα υγρά. Εάν η συσκευή βυθίζεται σε νερό ή άλλα υγρά, μην αφαιρείτε τη συσκευή με τα χέρια σας. Βγάλτε αμέσως το βύσμα από την πρίζα. Εάν η συσκευή είναι βυθισμένο σε νερό ή άλλα υγρά, μην τη χρησιμοποιήσετε ξανά τη συσκευή.
- Αυτή η συσκευή προορίζεται μόνο για οικιακή χρήση και παρόμοιες εφαρμογές όπως περιοχές κουζίνας προσωπικού σε καταστήματα, γραφεία και άλλα περιβάλλοντα εργασίας, σπίτια σε χωριό, πελάτες σε ξενοδοχεία, ενοικιαζόμενα δωμάτια και άλλους τύπους περιβάλλοντος κατοικίας, περιβάλλοντα τύπου κρεβάτι και πρωινό κλπ.

Οδηγίες ασφαλείας

Γενική ασφάλεια

- Διαβάστε με προσοχή το εγχειρίδιο οδηγιών πριν τη χρήση. Φυλάξτε το εγχειρίδιο για μελλοντική χρήση.

Ασφάλεια από τον ηλεκτρισμό

- Πριν τη χρήση, ελέγξτε πάντα ότι η τάση παροχής είναι ίδια με τη τάση στην πινακίδα χαρακτηριστικών της συσκευής.
- Η συσκευή δεν έχει σχεδιαστεί για χρήση μέσω ενός εξωτερικού χρονοδιακόπτη ή ξεχωριστού τηλεχειριζόμενου συστήματος.

- Συνδέστε τη συσκευή σε μια γειωμένη πρίζα. Εάν χρειαστεί, χρησιμοποιήστε μια γειωμένη προέκταση καλωδίου κατάλληλου διαμέτρου (τουλάχιστον 3 x 1 mm²).
- Βεβαιωθείτε ότι το νερό δεν μπορεί να μπει στα βύσματα επαφής του καλωδίου παροχής και προέκτασης.
- Να ξετυλίγετε πάντα το καλώδιο παροχής και προέκτασης.
- Βεβαιωθείτε ότι το καλώδιο ηλεκτρικού ρεύματος δεν κρέμεται πάνω από την άκρη κάποιας επιφάνειας εργασίας ώστε να μην μπορεί να πιαστεί κατά λάθος και να μη σκοντάφτετε σε αυτό.
- Φροντίστε το καλώδιο κεντρικής παροχής να παραμένει μακριά από τη θερμότητα, τα λάδια και από αιχμηρές ακμές.
- Μη χρησιμοποιείτε τη συσκευή αν το καλώδιο παροχής ρεύματος ή το βύσμα του έχει πάθει ζημιά ή παρουσιάζει ελάττωμα. Αν το καλώδιο παροχής ρεύματος ή το βύσμα του έχει πάθει ζημιά ή παρουσιάζει ελάττωμα, πρέπει να αντικατασταθεί από τον κατασκευαστή ή κάποιο άλλο εξουσιοδοτημένο συνεργείο επισκευής.
- Μην τραβάτε το καλώδιο ρεύματος για να το αποσυνδέσετε από τη κεντρική παροχή.
- Αποσυνδέστε το βύσμα παροχής από τη παροχή όταν η συσκευή δεν είναι σε χρήση, πριν την συναρμολόγηση ή την αποσυναρμολόγηση και πριν το καθαρισμό και την συντήρηση.
- Κρατήστε τη συσκευή μακριά από πυγές θερμότητας.
- Να είστε προσεκτικοί με το καυτό νερό και τον ατμό ώστε να αποφύγετε τυχόν εγκαύματα.
- Αποθηκεύστε τη συσκευή σε ένα στεγνό μέρος όταν δεν τη χρησιμοποιείτε. Βεβαιωθείτε ότι τα παιδιά δεν έχουν πρόσβαση στις αποθηκευμένες συσκευές.

Αποποίηση

Υπόκεινται σε τροποποιήσεις.

Οι προδιαγραφές μπορεί να τροποποιηθούν χωρίς προειδοποίηση.

Οδηγίες ασφαλείας για καφετιέρες

- Αποφύγετε την χρήση της συσκευής εξωτερικά.
- Μην χρησιμοποιείτε τη συσκευή σε περιβάλλον με υγρασία.
- Χρησιμοποιήστε τη συσκευή μόνο σε περιβάλλον χωρίς πάγο αν η συσκευή είναι γεμάτη με νερό.
- Τοποθετήστε τη συσκευή σε μια σταθερή και επίπεδη επιφάνεια.
- Τοποθετήστε τη συσκευή σε μια αδιαβροχη επιφάνεια που αντεχει στη θερμοκρασία.
- Μην τοποθετείτε τη συσκευή σε μάτι.
- Μην τοποθετείτε τη συσκευή πάνω σε πηγές θερμότητας ή κοντά σε φωτιά.
- Βεβαιωθείτε ότι η συσκευή δεν έρχεται σε επαφή με εύφλεκτο υλικό.

- استخدم الجهاز فقط في البيئات الخالية من الصقيع إذا تم ملء الجهاز بالماء.
- ضع الجهاز على سطح مستو ومستقر.
- ضع الجهاز على سطح مضاد للبقع ومقاوم للحرارة.
- لا تضع الجهاز على صفيحة.
- لا تضع الجهاز على أسطح ساخنة أو بالقرب من اللهب المكشوف.
- تأكد من عدم تلامس الجهاز بالمواد سريعة الاشتعال.
- احتفظ بالجهاز بعيداً عن مصادر الحرارة.
- توخ الحذر مع الماء والبخار الساخنين لتفادي الإصابة بحروق.
- قم بتخزين الجهاز في مكان جاف عند عدم الاستخدام. تأكد من عدم وصول الأطفال إلى الأجهزة المخزنة.

إخلاء المسؤولية

تخضع للتغيير، يمكن تغيير المواصفات بدون إشعار مسبق.

- قم بإيقاف تشغيل الجهاز بالضغط على زر التشغيل/إيقاف التشغيل (1).
- استمر في الضغط على محدد كمية القهوة (3) ومحدد تركيز القهوة (4) إلى أن يختفي المؤشر (D) من على الشاشة (8) (الشكل C).
- قم بتنظيف الجزء الخارجي من الجهاز بقطعة قماش رطبة. جفّف الجزء الخارجي من الجهاز بقطعة قماش نظيفة جافة. الجهاز جاهز للاستخدام.

إرشادات السلامة

السلامة العامة

- اقرأ الدليل بعناية قبل الاستخدام. احتفظ بالدليل للرجوع إليه في المستقبل.
 - لا تستخدم الجهاز والملحقات إلا في الاستخدامات المخصصة لها. لا تستخدم الجهاز والملحقات في أي استخدامات أخرى غير موصوفة في الدليل.
 - لا تستخدم الجهاز أو أيا من الملحقات إن كان هناك أي جزء تالف أو معيب. إذا كان أحد الأجزاء أو الملحقات تالفاً أو معيباً، فيجب استبداله من قبل الشركة المصنعة أو وكيل إصلاح معتمد.
 - ينبغي الإشراف على الأطفال للتأكد من أنهم لا يلعبون بالجهاز.
 - يمكن أن يؤدي استخدام هذا الجهاز بواسطة الأطفال أو الأشخاص المصابين بإعاقة حركية أو عقلية أو حسية أو جسدية أو الذين يفتقرون إلى الخبرة والمعرفة اللازمة إلى حدوث مخاطر. لذا يجب أن يوجه الأشخاص المسؤولون عن سلامة هؤلاء الأشخاص لهم إرشادات واضحة أو يشرفون على استخدام الجهاز.
 - لا تستخدم الجهاز بالقرب من حوض الاستحمام أو الدُش أو حمام السباحة أو الأوعية الأخرى التي تحتوي على مياه.
 - لا تغمس الجهاز في الماء أو السوائل الأخرى. إذا تم غمس الجهاز في الماء أو سوائل أخرى، فلا تخرج الجهاز ببديك. افصل قابس التيار الكهربائي عن مقيس الحائط. إذا تم غمس الجهاز في الماء أو سوائل أخرى، فلا تستخدم الجهاز مرة أخرى.
- تم تصميم هذا الجهاز ليتم استخدامه في المنازل والأماكن المشابهة مثل أماكن مطابخ الموظفين في المتاجر والمكاتب وأماكن العمل الأخرى والمنازل الريفية، ومن قبل نزلاء الفنادق والاستراحات والأماكن السكنية الأخرى والأماكن التي تقدم مبيبات ووجبة إفطار.
- ### السلامة الكهربائية
- قبل الاستخدام، تأكد دوماً من أن فلتية التيار الكهربائي هي الفلتية نفسها على لوحة التقدير بالجهاز.
 - هذا الجهاز غير مخصص للتشغيل من خلال مؤقت خارجي أو وحدة تحكم عن بعد منفصلة.
 - قم بتوصيل الجهاز بمقبس حائط أرضي. إذا لزم الأمر، استخدم كبل توصيل أرضي بفطر مناسب (على الأقل 3 × 1 مم²).
 - تأكد من عدم دخول الماء في فتحات القابس بكبل التيار الكهربائي وكبل التوصيل.
 - احرص دوماً على فك كبل التيار الكهربائي وكبل التوصيل كلياً.
 - تأكد من أن كبل التيار الكهربائي لا يتدلى على حافة الجزء المستخدم ومن أنه لن يعلق عرضاً أو يتم التعثر فيه.
 - حافظ على كبل التيار الكهربائي بعيداً عن الحرارة والزيت والحواف الحادة.
 - لا تستخدم الجهاز إذا كان كبل التيار الكهربائي أو قابس التيار الكهربائي تالفاً أو معيباً. فإن كان كبل التيار الكهربائي أو قابس التيار الكهربائي تالفاً أو معيباً، فيجب استبداله من قبل الشركة المصنعة أو وكيل إصلاح معتمد.
 - لا تقم بشد كبل التيار الكهربائي لفصل قابس التيار الكهربائي عن التيار الكهربائي.
 - افصل قابس التيار الكهربائي عن التيار الكهربائي عند عدم استخدام الجهاز، وقبل التجميع أو الفك وقبل التنظيف والصيانة.
- ### إرشادات السلامة لأجهزة تحضير القهوة
- لا تستخدم الجهاز في الهواء الطلق.
 - لا تستخدم الجهاز في البيئات الرطبة.

- قم بفتح الغطاء (25).
 - عند الضرورة، قم بتفريغ خزان الماء (14).
 - ارفع حامل فلتر الكربون (20) من خزان الماء (14).
 - افتح الغطاء (28).
 - قم بإزالة فلتر الكربون القديم (30).
 - ضع فلتر الكربون الجديد (29).
 - أغلق الغطاء (28).
 - ملاحظة: يجب عدم وضع حامل فلتر الكربون في خزان الماء قبل إزالة الرواسب من الجهاز.
 - قم بملء خزان الماء (14) بمادة إزالة رواسب مناسبة.
 - ضع إبريق القهوة (16) على لوح التسخين (18).
 - أدخل قابس التيار الكهربائي في مقبس الحائط.
 - قم بتشغيل الجهاز بالضغط على زر التشغيل/ إيقاف التشغيل (1).
 - دع الجهاز يعمل حتى يكون 1/3 مادة إزالة الرواسب في إبريق القهوة (16).
 - قم بإيقاف تشغيل الجهاز بالضغط على زر التشغيل/ إيقاف التشغيل (1).
 - دع مادة إزالة الرواسب تعمل لمدة 30 دقيقة تقريباً.
 - قم بتشغيل الجهاز بالضغط على زر التشغيل/ إيقاف التشغيل (1).
 - دع الجهاز يعمل حتى تكون مادة إزالة الرواسب المتبقية في إبريق القهوة (16). يتوقف الجهاز تلقائياً عند فراغ خزان الماء (14).
 - اغسل الجهاز مرتين وفقاً للإجراء التالي:
 - قم بملء خزان الماء (14) بالماء إلى أن يصل إلى علامة الحد الأقصى على مؤشر مستوى الماء (15).
 - ضع إبريق القهوة الفارغ (16) على لوح التسخين (18).
 - قم بتشغيل الجهاز بالضغط على زر التشغيل/ إيقاف التشغيل (1).
 - اجعل الماء بأكمله يتخلل الجهاز. يتوقف الجهاز تلقائياً عند فراغ خزان الماء (14).
 - ضع حامل فلتر الكربون (20) في خزان الماء (14).
 - أغلق الغطاء (25).
 - قم بفتح المسمار (27) باستخدام المفك (21).
 - افتح الغطاء (28).
 - قم بتنظيف المكان المخصص للطحن (19) باستخدام الفرشاة (21).
 - أغلق الغطاء (28).
 - أحكم ربط المسمار (27) باستخدام المفك (21).
- إزالة الرواسب من الجهاز (الشكل A - D)**
- يجب إزالة الرواسب من الجهاز بعد كل 70 دورة تخمير. إذا تركت قابس التيار الكهربائي في مقبس الحائط، سيتابع الجهاز عد دورات التخمير. سيومض المؤشر (D) على الشاشة للإشارة إلى ضرورة إزالة الرواسب من الجهاز. استخدم مادة إزالة رواسب مناسبة حين يحين وقت إزالة الرواسب من الجهاز. تتوفر مواد إزالة الرواسب الخاصة من مركز الخدمة الخاص بنا.
- قبل إزالة الرواسب من الجهاز، يجب إزالة فلتر الكربون القديم من خزان الماء. يعمل فلتر الكربون على إزالة الكلور والمحتويات الأخرى من الماء للاستمتاع بمذاق القهوة الخالص. بعد إزالة الرواسب من الجهاز، يجب وضع فلتر كربون جديد في خزان الماء. تتوفر فلاتر الكربون الجديدة من مركز الخدمة الخاص بنا.
- ملاحظة: لن تتحمل شركة Princess المسؤولية عن أي تلف ناجم من مواد إزالة الرواسب. التلف الناتج عن عدم إزالة الرواسب بانتظام من الجهاز لا يشمل الضمان.
- قبل مواصلة الخطوات، نرجو منك الانتباه للملاحظات التالية:
- قبل إزالة الرواسب من الجهاز، افصل قابس التيار الكهربائي عن مقبس الحائط وانتظر إلى أن يبرد الجهاز.
 - لا تغمس الجهاز في الماء أو غيره من السوائل الأخرى.
 - تأكد من أن وظيفة الطحن غير نشطة عند إزالة الرواسب من الجهاز.

- إذا اكتملت العملية، فستصدر الآلة صوتًا وتنتقل إلى وضع إبقاء دافئة. يتوقف رمز كوب القهوة (E) عن الوميض. يمكن إيقاف تشغيل الجهاز بالضغط على زر التشغيل/إيقاف التشغيل (1) أو يتوقف تشغيل الجهاز تلقائيًا بعد ساعتين.
- دع الجهاز يبرد تمامًا.
- لا تغمس الجهاز في الماء أو غيره من السوائل الأخرى.
- قبل مواصلة الخطوات، نرجو منك تركيز انتباهك على النقاط التالية:
- لا تستخدم مواد تنظيف كاشطة أو قوية لتنظيف الجهاز.
- لا تستخدم الأشياء الحادة في تنظيف الجهاز.

وظيفة تأخير البدء (الشكلان B و C)

- توجد بالجهاز وظيفة تأخير البدء والتي تجعل من الممكن برمجة الوقت اللازم لبدء عملية تحضير القهوة.
- ملاحظة: لا يمكن استخدام الجهاز إلا إذا تم تنشيط الشاشة. إذا لم تكن الشاشة منشطة، اضغط على أي زر لتنشيطها. الجهاز جاهز للاستخدام.
- اضبط الساعة. تأكد من أن الساعة قد تم ضبطها. إذا لم يتم ضبط الساعة، ارجع إلى القسم "ضبط الساعة".
- قم بتعيين كمية القهوة. ارجع إلى القسم "تعيين كمية القهوة".
- قم بتعيين قوة نكهة القهوة. ارجع إلى القسم "تعيين قوة نكهة القهوة".
- أبق زر المؤقت (5) مضغوطًا إلى أن يومض مؤشر المؤقت (C).
- كرر الضغط على زر الساعة (6) لضبط الساعات.
- كرر الضغط على زر الدقائق (7) لضبط الدقائق.
- اضغط على زر المؤقت لحفظ الإعدادات. يضيء مؤشر المؤقت (C) باستمرار.
- لقطع العملية، اضغط على زر المؤقت (5) مرة أخرى. سينطفئ مؤشر المؤقت (C).
- ملاحظة: إذا أردت تحضير قهوة باستخدام قهوة مطحونة، فقم بإيقاف تشغيل وظيفة الطحن قبل استخدام وظيفة تأخير البدء.
- افحص الجهاز بشكل دوري بحثًا عن أي تلف ممكن.
- قم بتنظيف الملحقات:
- قم بتنظيف إبريق القهوة بالماء والصابون.
- قم بتنظيف حامل فلتر القهوة بالماء والصابون.
- قم بتنظيف غطاء المكان المخصص لحبوب القهوة بالماء والصابون.
- جفف الملحقات تمامًا.
- قم بتنظيف الجزء الخارجي من الجهاز بقطعة قماش رطبة. جفف الجزء الخارجي من الجهاز بقطعة قماش نظيفة جافة.
- احفظ الجهاز في مكان جاف خال من البرودة، بعيدًا عن متناول الأطفال.

تنظيف المكان المخصص للطحن (الشكلان C و A)

- عند طحن حبوب القهوة، يمكن أن يسد مسحوق القهوة آلية الطحن. يجب تنظيف المكان المخصص للطحن (19) عندما يظهر رمز التحذير (E01) على الشاشة (8). يمكن تنظيف المكان المخصص للطحن (19) كل أسبوعين لمنع انسداد آلية الطحن.
- قبل مواصلة الخطوات، نرجو منك تركيز انتباهك على النقاط التالية:
- قبل تنظيف المكان المخصص للطحن، قم بالإجراءات التالية:
- قم بإيقاف تشغيل الجهاز.
- افصل قابس التيار الكهربائي عن مقبس الحائط.
- ارفع إبريق القهوة عن لوح التسخين.
- قم بتفريغ حامل فلتر القهوة. ضع فلتر قهوة مناسب. أغلق مجمع حامل الفلتر.

التنظيف والصيانة

- قبل مواصلة الخطوات، نرجو منك الانتباه للملاحظات التالية:
- قبل التنظيف أو الصيانة، قم دومًا بإيقاف تشغيل الجهاز وافصل قابس التيار الكهربائي عن مقبس الحائط وانتظر إلى أن يبرد الجهاز.

- استخدم فقط فلتر القهوة الورقية (4x1) المناسبة للجهاز.
 - إذا لم تكن وظيفة الطحن منشطة، اضغط على زر الطحن (2) لتنشيط وظيفة الطحن. تظهر كمية القهوة وقوة نكهة القهوة على الشاشة.
 - قم بملء خزان الماء (14) بمقدار الماء المطلوب.
 - لا تقم بملء خزان الماء بماء أكثر من المطلوب لتحضير القهوة. استخدم فقط مقدار الماء المطلوب لتحضير القهوة. يتوقف الجهاز تلقائيًا عندما يفرغ خزان الماء.
 - افتح الغطاء (26).
 - قم بملء المكان المخصص لحبوب القهوة (13) تمامًا بحبوب القهوة.
 - أغلق الغطاء (26).
 - قم بتعيين نعومة القهوة المطحونة. ارجع إلى القسم "تعيين نعومة القهوة المطحونة".
 - اضغط على زر الفك (12) لفتح مجمع حامل الفلتر (11).
 - ضع فلتر القهوة المناسب في حامل فلتر القهوة (10).
 - أغلق مجمع حامل الفلتر (11) حتى تسمع صوت استقرار زر الفك (12) في مكانه.
 - ملاحظة: لا يمكن استخدام الجهاز إلا إذا تم تنشيط الشاشة. إذا لم تكن الشاشة منشطة، اضغط على أي زر لتنشيطها. الجهاز جاهز للاستخدام.
 - قم بتعيين كمية القهوة. ارجع إلى القسم "تعيين كمية القهوة".
 - قم بتعيين قوة نكهة القهوة. ارجع إلى القسم "تعيين قوة نكهة القهوة".
 - ضع إبريق القهوة (16) على لوح التسخين (18).
 - قم بتشغيل الجهاز بالضغط على زر التشغيل/إيقاف التشغيل (1). يبدأ رمز كوب القهوة (E) في الوميض. بعد ثوان معدودة، يبدأ الجهاز في طحن حبوب القهوة وتحضير القهوة.
 - لقطع العملية، اضغط على زر التشغيل/إيقاف التشغيل (1).
 - إذا اكتملت العملية، فستصدر الآلة صوتًا وتنتقل إلى وضع إيقاف دافئة. يتوقف رمز كوب القهوة (E) عن الوميض. يمكن إيقاف تشغيل الجهاز بالضغط على زر التشغيل/إيقاف التشغيل (1) أو يتوقف تشغيل الجهاز تلقائيًا بعد ساعتين.
 - دع الجهاز يبرد تمامًا.
- تحضير القهوة باستخدام القهوة المطحونة (الأشكال A و B و C و D و G)**
- قبل مواصلة الخطوات، نرجو منك تركيز انتباهك على النقاط التالية:
- استخدم فقط القهوة المطحونة المناسبة للآلة.
 - استخدم فقط فلتر القهوة الورقية (4x1) المناسبة للجهاز.
 - إذا تم تنشيط وظيفة الطحن، اضغط على زر الطحن (2) لإلغاء تنشيط وظيفة الطحن. لا تظهر كمية القهوة وقوة نكهة القهوة على الشاشة.
 - قم بملء خزان الماء (14) بمقدار الماء المطلوب.
 - لا تقم بملء خزان الماء بماء أكثر من المطلوب لتحضير القهوة. استخدم فقط مقدار الماء المطلوب لتحضير القهوة. يتوقف الجهاز تلقائيًا عندما يفرغ خزان الماء.
 - اضغط على زر الفك (12) لفتح مجمع حامل الفلتر (11).
 - ضع فلتر القهوة المناسب في حامل فلتر القهوة (10).
 - ضع مقدار القهوة المطلوب في فلتر القهوة.
 - أغلق مجمع حامل الفلتر (11) حتى تسمع صوت استقرار زر الفك (12) في مكانه.
 - ضع إبريق القهوة (16) على لوح التسخين (18).
 - ملاحظة: لا يمكن استخدام الجهاز إلا إذا تم تنشيط الشاشة. إذا لم تكن الشاشة منشطة، اضغط على أي زر لتنشيطها. الجهاز جاهز للاستخدام.
 - قم بتشغيل الجهاز بالضغط على زر التشغيل/إيقاف التشغيل (1). يبدأ رمز كوب القهوة (E) في الوميض. يبدأ الجهاز في تحضير القهوة.
 - لقطع العملية، اضغط على زر التشغيل/إيقاف التشغيل (1).

قبل مواصلة الخطوات، نرجو منك الانتباه للملاحظات التالية:

- أبعد يديك ووجهك وأجزاء جسمك الأخرى عن فتحة البخار. يصبح البخار الصادر من الجهاز ساخناً جداً أثناء الاستخدام.
- لا تغطي فتحة البخار.

ملء خزان الماء (الشكل D)

قبل مواصلة الخطوات، نرجو منك الانتباه للملاحظات التالية:

- قبل ملء خزان الماء، قم بإيقاف تشغيل الجهاز وافصل قابس التيار الكهربائي عن مقبس الحائط.
- لا تقم بملء خزان الماء بماء أكثر من المطلوب لتحضير القهوة. استخدم فقط مقدار الماء المطلوب لتحضير القهوة. يتوقف الجهاز تلقائياً عندما يفرغ خزان الماء.
- قبل مواصلة الخطوات، نرجو منك تركيز انتباهك على النقاط التالية:

- لا تستخدم الجهاز بدون وجود ماء في خزان الماء.
- لا تتجاوز علامة الحد الأقصى عند ملء خزان الماء. تأكد أن مستوى الماء دائماً أعلى من علامة الحد الأدنى أثناء الاستخدام.
- استخدم الماء البارد فقط لملء خزان الماء.
- لا تستخدم الماء الكربوني أو السوائل الأخرى لملء خزان الماء.
- لا تسكب الماء في المكان المخصص لحبوب القهوة.

• افتح الغطاء (25).

• قم بملء خزان الماء (14) بالماء إلى أن يصل إلى العلامة المطلوبة على مؤشر مستوى الماء (15).

• لا تقم بملء خزان الماء بماء أكثر من المطلوب لتحضير القهوة. استخدم فقط مقدار الماء المطلوب لتحضير القهوة. يتوقف الجهاز تلقائياً عندما يفرغ خزان الماء.

• أغلق الغطاء (25).

تعيين كمية القهوة (الشكلان B و C)

يتم استخدام محدد كمية القهوة (3) لتعيين كمية القهوة المطلوبة. يمكن ضبط محدد كمية القهوة (3) على 2 أو 4 أو 6 أو 8 أو 10 أكواب.

ملاحظة: لا يمكن استخدام الجهاز إلا إذا تم تنشيط الشاشة. إذا لم تكن الشاشة منشطة، اضغط على أي زر لتنشيطها. الجهاز جاهز للاستخدام.

- كرر الضغط على محدد كمية القهوة (3) لتعيين كمية القهوة. يتم عرض عدد الأكواب (A) على الشاشة (8).

تعيين قوة نكهة القهوة (الشكلان B و C)

يتم استخدام محدد قوة نكهة القهوة (4) لتعيين قوة نكهة القهوة المطلوبة. يمكن ضبط محدد تركيز القهوة (4) على قهوة خفيفة (MILD) وقهوة متوسطة (MEDIUM) وقهوة قوية (STRONG).

ملاحظة: لا يمكن استخدام الجهاز إلا إذا تم تنشيط الشاشة. إذا لم تكن الشاشة منشطة، اضغط على أي زر لتنشيطها. الجهاز جاهز للاستخدام.

- كرر الضغط على محدد قوة نكهة القهوة (4) لتعيين قوة نكهة القهوة. يظهر تركيز القهوة (B) على الشاشة (8).

تعيين نعومة القهوة المطحونة (الشكل E)

يتم استخدام محدد نعومة القهوة المطحونة (9) في تعيين النعومة المطلوبة للقهوة المطحونة عند استخدام

حبوب القهوة. يمكن ضبط محدد نعومة القهوة المطحونة (9) على أوضاع مختلفة من القهوة المطحونة الناعمة وحتى القهوة المطحونة الخشنة.

- قم بتدوير محدد نعومة القهوة المطحونة (9) إلى الوضع المناسب لتعيين نعومة القهوة المطحونة.

تحضير القهوة باستخدام حبوب القهوة

(الشكل A - H)

قبل مواصلة الخطوات، نرجو منك تركيز انتباهك على النقاط التالية:

- استخدم فقط حبوب القهوة المناسبة للملء.

تهانينا!

لقد اشترت أحد منتجات Princess. نحن نهدف إلى توفير منتجات عالية الجودة بتصميم حسن وبسعر اقتصادي في متناول الجميع. ونأمل أن تستمتع باستخدام هذا المنتج لسنوات عديدة.

الوصف (الشكل A - C)

تم تصميم جهاز تحضير القهوة Princess 249402 لتحضير القهوة باستخدام حبوب القهوة أو القهوة المطحونة. الجهاز مناسب للاستخدام المنزلي فقط. الجهاز مناسب للاستخدام المنزلي فقط.

1. زر التشغيل/إيقاف التشغيل

2. زر الطحن

3. محدد كمية القهوة

4. محدد قوة نكهة القهوة

5. زر المؤقت

6. زر الساعة

7. زر الدقائق

8. الشاشة

9. محدد نعومة القهوة المطحونة

10. حامل فلتر القهوة

11. مجمع حامل الفلتر

12. زر الفك (مجمع حامل الفلتر)

13. المكان المخصص لحبوب القهوة

14. خزان الماء الاحتياطي

15. مؤشر مستوى الماء

16. إبريق القهوة

17. مؤشر مستوى القهوة

18. لوح التسخين

19. المكان المخصص للطحن

20. حامل فلتر الكربون

21. الفرشاة / المفك

22. ملعقة القهوة

23. فتحة البخار

24. زر إزالة الرواسب

A. مؤشر كمية القهوة

B. مؤشر قوة نكهة القهوة

C. مؤشر المؤقت

D. مؤشر إزالة الرواسب

E. مؤشر الحفاظ على درجة الحرارة

الاستخدام الأولي

الإعداد

- قم بتنظيف الملحقات:
 - قم بتنظيف إبريق القهوة بالماء والصابون. اغسل إبريق القهوة.
 - قم بتنظيف حامل فلتر القهوة بالماء والصابون. اغسل حامل فلتر القهوة.
 - قم بتنظيف غطاء المكان المخصص لحبوب القهوة بالماء والصابون. اغسل غطاء المكان المخصص لحبوب القهوة.
 - جفف الملحقات تمامًا.
- قم بتنظيف الجزء الخارجي من الجهاز بقطعة قماش رطبة. جفّف الجزء الخارجي من الجهاز بقطعة قماش نظيفة جافة.
- اغسل الجهاز.

ضبط الساعة (الشكلان B و C)

- إذا تم إدخال قابس التيار الكهربائي في مقبس الحائط، ستضيء الشاشة (8) للإشارة إلى إمكانية ضبط الساعة. يمكن ضبط الساعة في أي وقت فيما بعد.
- كرر الضغط على زر الساعة (6) لضبط الساعات.
 - كرر الضغط على زر الدقائق (7) لضبط الدقائق. يتم عرض الوقت على الشاشة (8).

الاستخدام

يمكن استخدام الجهاز لتحضير القهوة باستخدام حبوب القهوة أو القهوة المطحونة. قبل أول استخدام، يكون الجهاز مضبوطاً لتحضير القهوة باستخدام حبوب القهوة. بعد كل استخدام، سيحفظ الجهاز إعداد الاستخدام الأخير للاستخدام التالي: تحضير القهوة باستخدام حبوب القهوة أو تحضيرها باستخدام القهوة المطحونة.

لا يمكن استخدام الجهاز إلا إذا تم تنشيط الشاشة. إذا لم تكن الشاشة مشغولة، اضغط على أي زر لتنشيطها. الجهاز جاهز للاستخدام.

